

其余

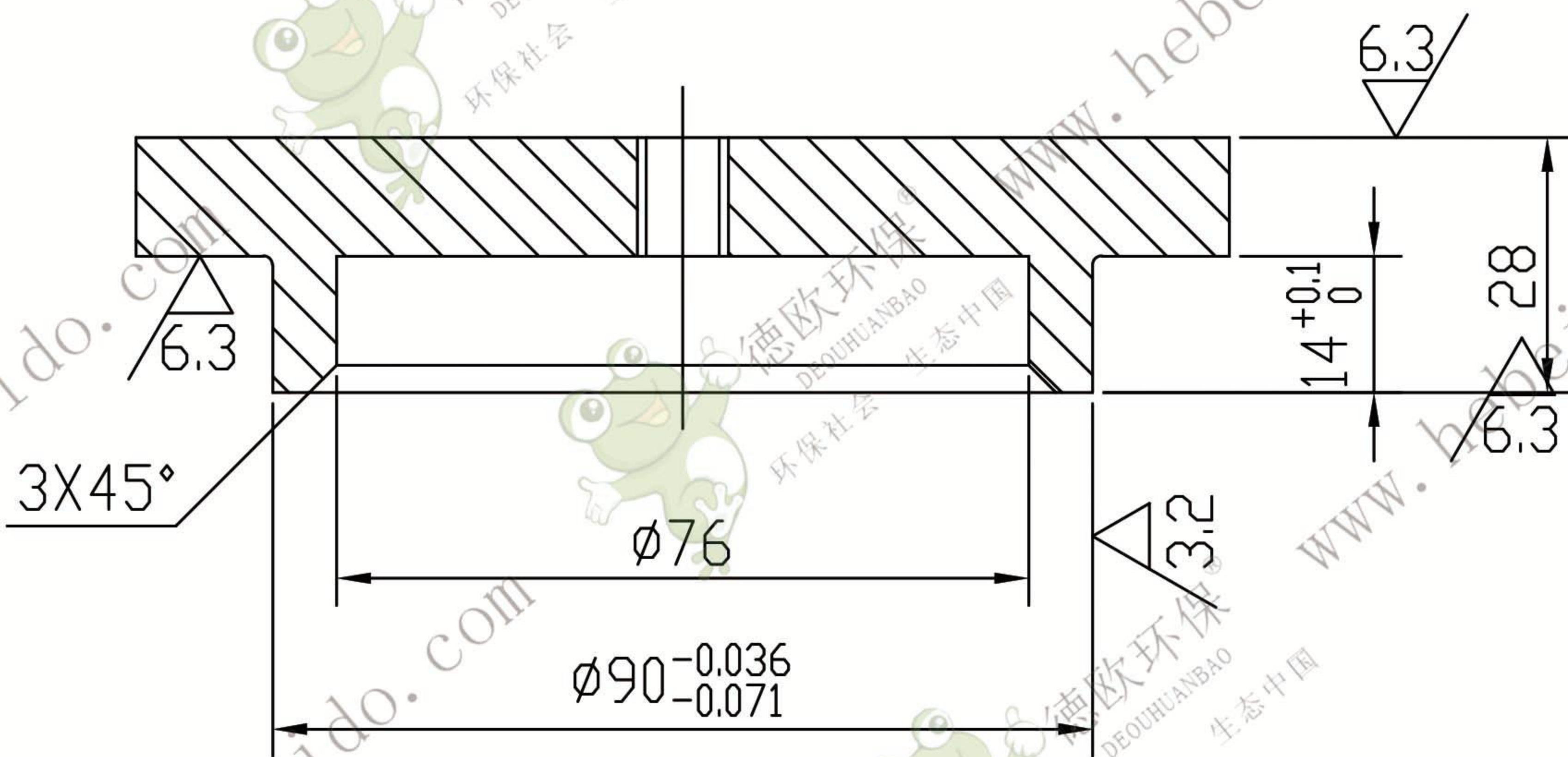
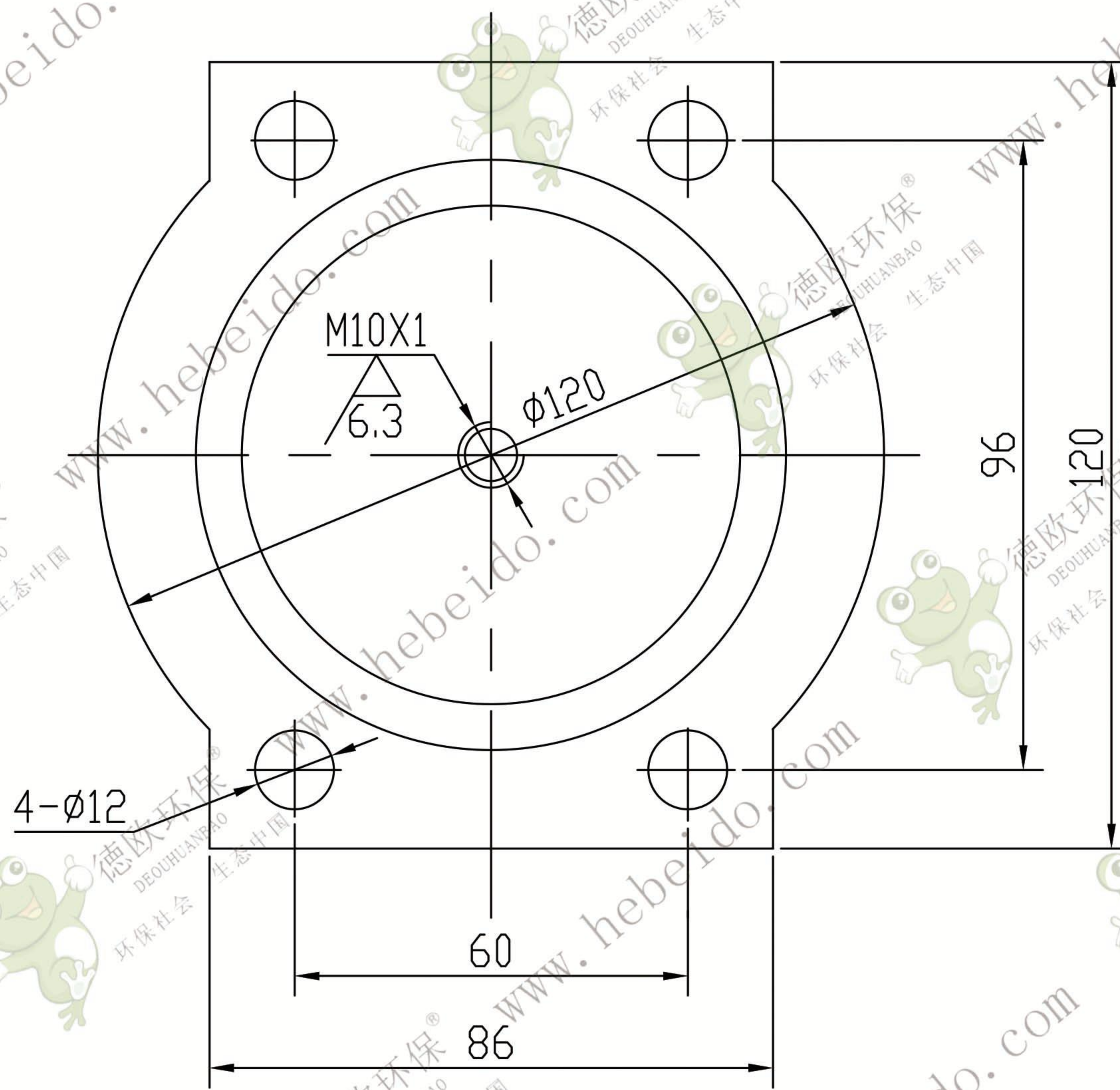

技术要求

1. 铸件不得有影响性能的气孔夹渣等缺陷。
2. 铸件需经时效处理。
3. 未注倒角 1.5×45°。

				压 盖		NE15-06-04-02	
						HT200	
标记	处数	更改文件号	签 字	日 期	图 样 标 记	重 量	比 例
设 计			标 准 化			1.386	1 : 1.5
校 对	李连通		批 准				
审 核	秦海波						
工 艺	刘飞		日 期		共 张	第 张	



德欧环保
DEOUHUANBAO
环保社会 生态中国