

缺口展开  
放大

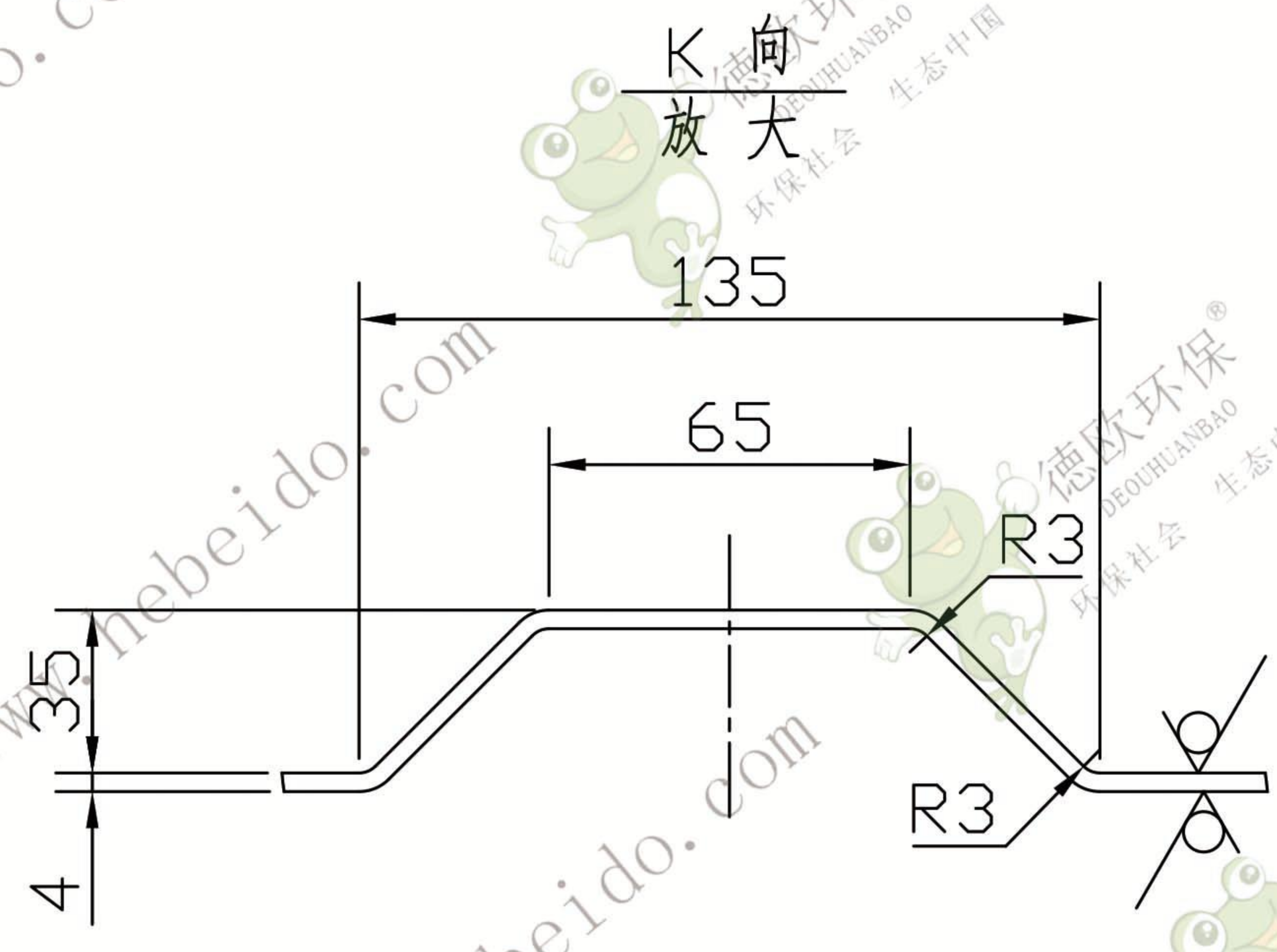
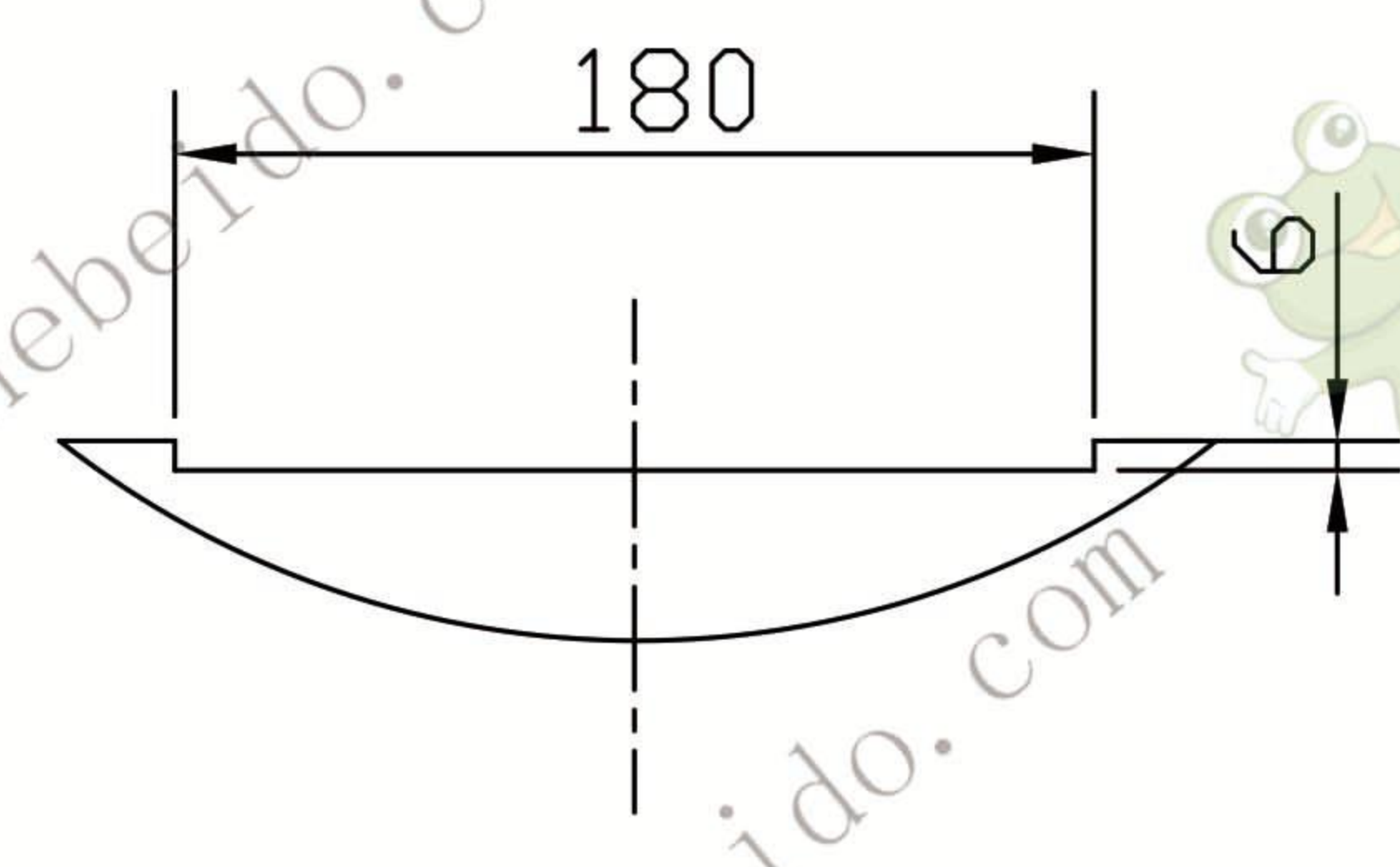

- 技术要求
1. 焊接后校平侧板
  2. 去除焊渣,并磨平焊缝

序号	代号	名称	数量	材料	单重	总重	备注
3		钢板 t=4	1	Q235	5.16		下料52X172.5
2		钢板 t=4	2	Q235	1.8	3.6	下料64X900
1		钢板 t=4	1	Q235	5.14		下料952X172.5

				前(后)带检修口侧板		NE100-03D-01	
				复合件			
标记	处数	更改文件号	签字	日期			
设计		标准化	图样	标记	重量	比例	
校对	李连通	批准			12.1	1:15	
审核	秦海波						
工艺	刘飞	日期	共	张	第	张	

