

节距	p	31.75
滚子直径	dr	∅19.05
齿数	Z	40
齿根距离	Lx	385.62(h11)
齿形	按 GB1244-85 制造	

其余  $\sqrt{6.3}$

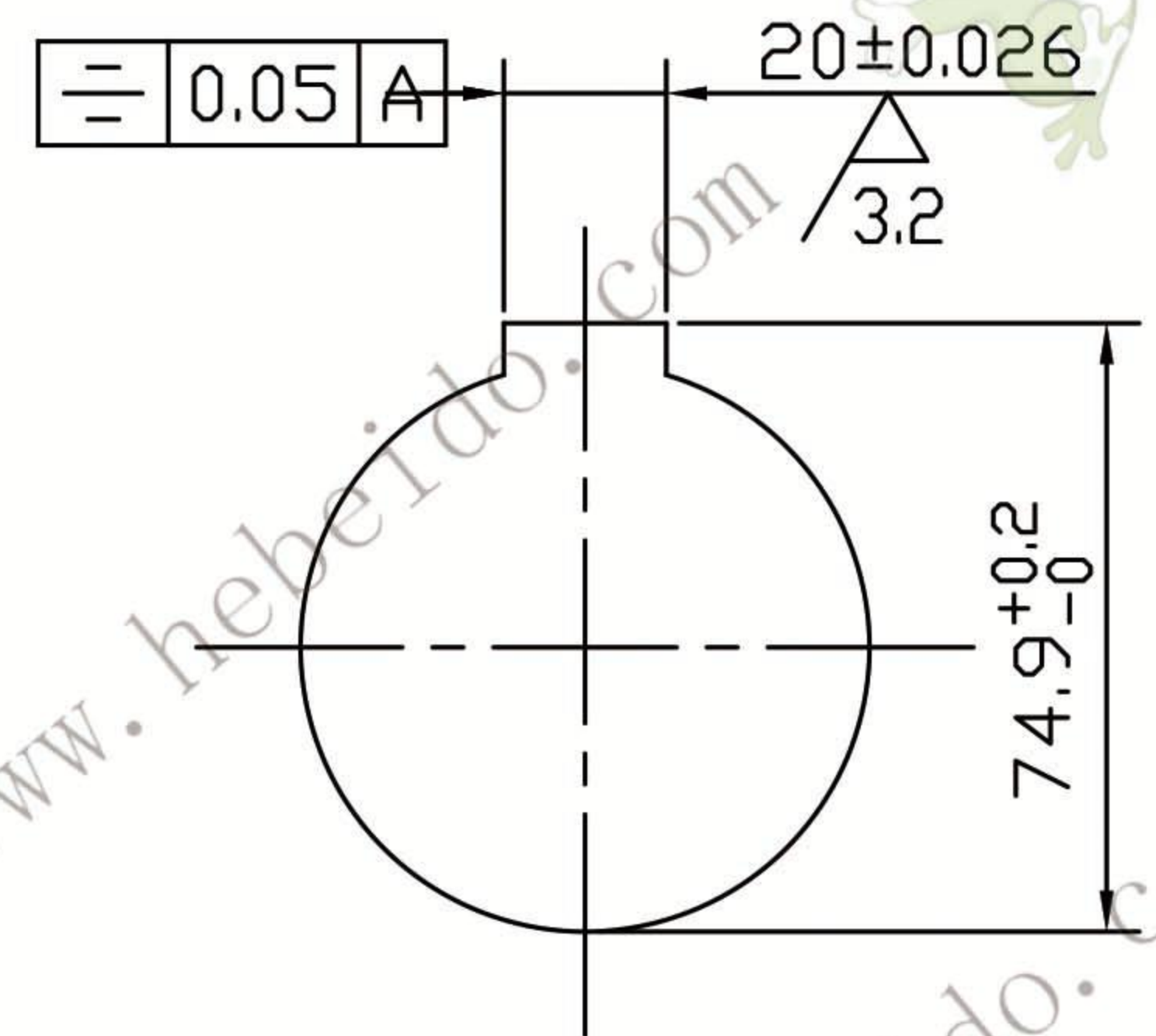
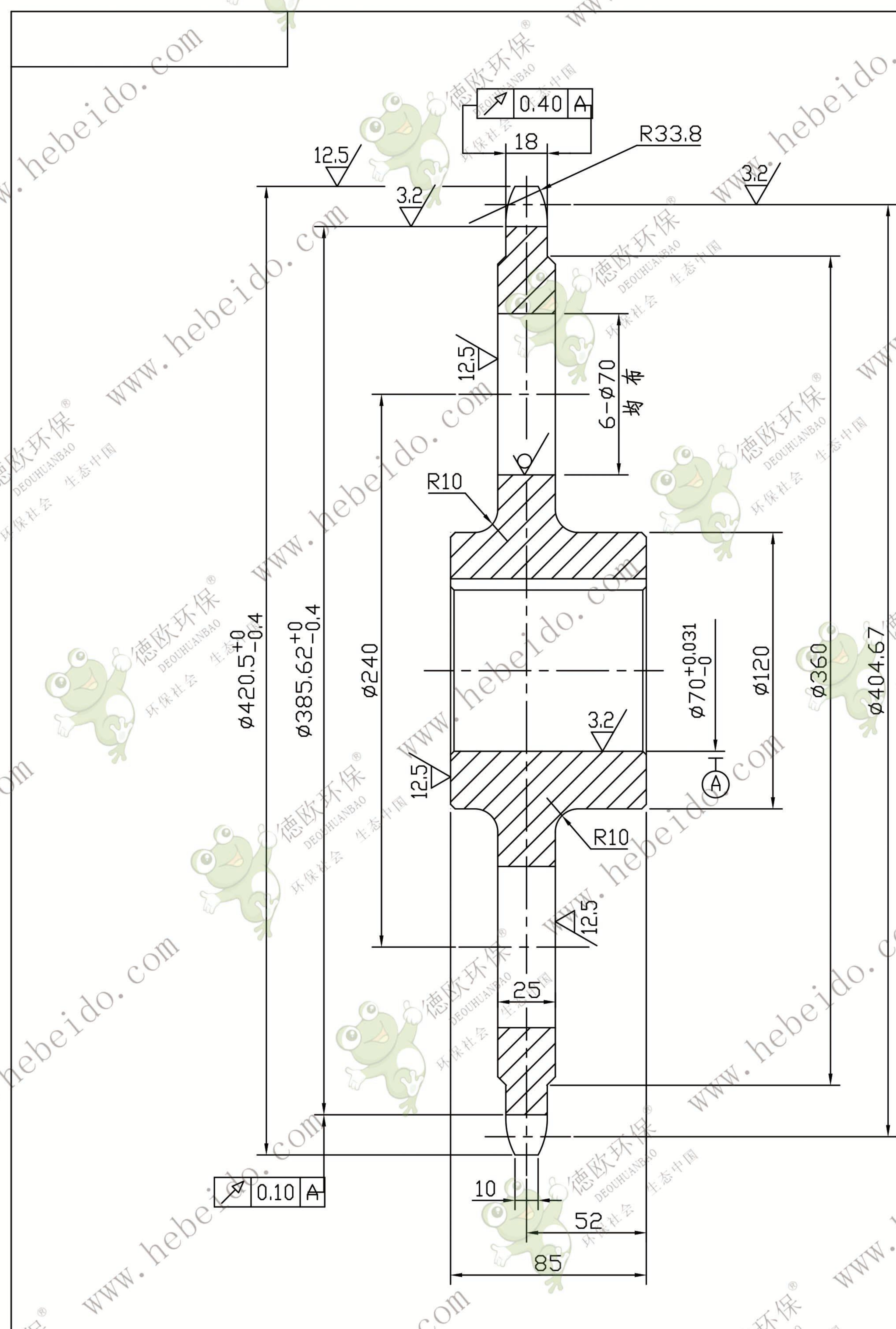

技术要求

1. 铸件按 GB5676-85 验收, 其中热处理按正火+回火状态验收
2. 齿槽表面淬火 HRC45-50, 淬 4-2.2mm.
3. 未注圆角 R2, 未注倒角 3X45°.
4. 轴孔及键槽表面涂黄油, 非加工表面涂红漆, 其余涂黑漆.

传动链轮						FU200-02-03(B)	
单排						ZG310-570	
标记	处数	更改文件号	签字	日期	图样标记	重量	比例
设计			标准化				1:2
校对			批准				
审核							
工艺			日期	2002.05	共	张	第 张

