

FU700-06-02-5

其余 6.3

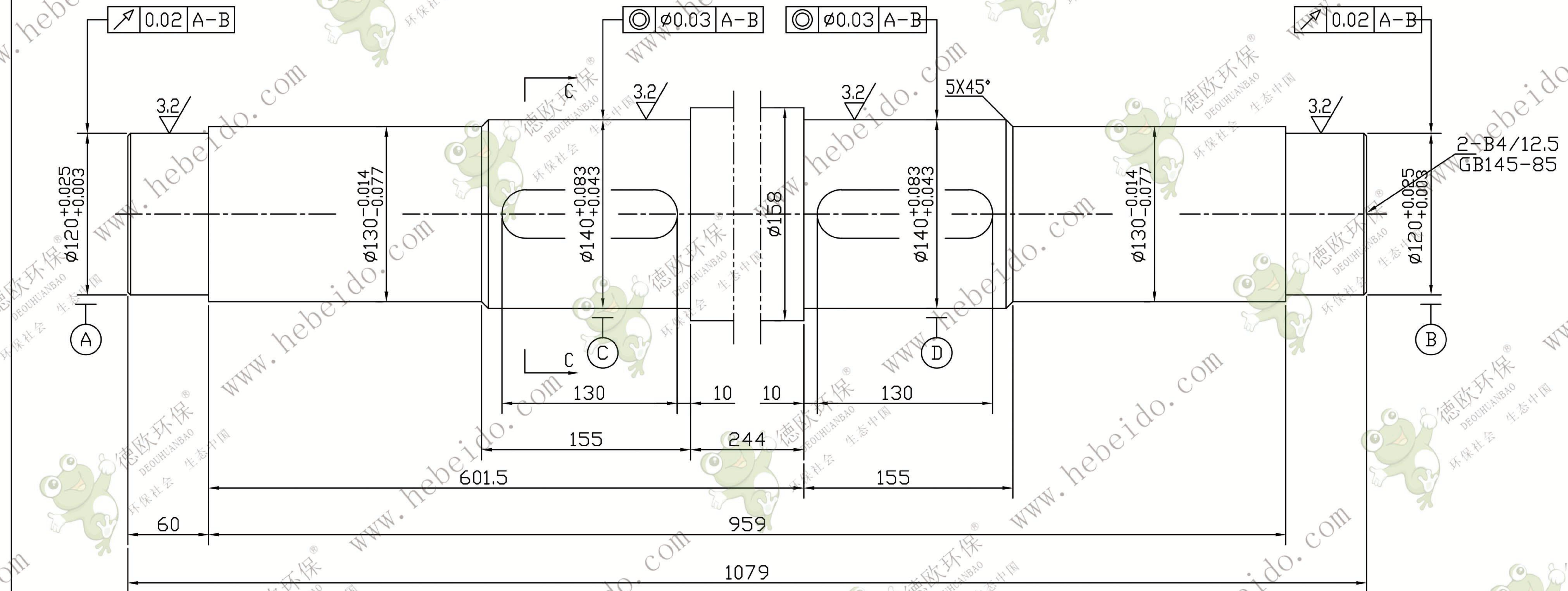

2-B4/12.5
GB145-85

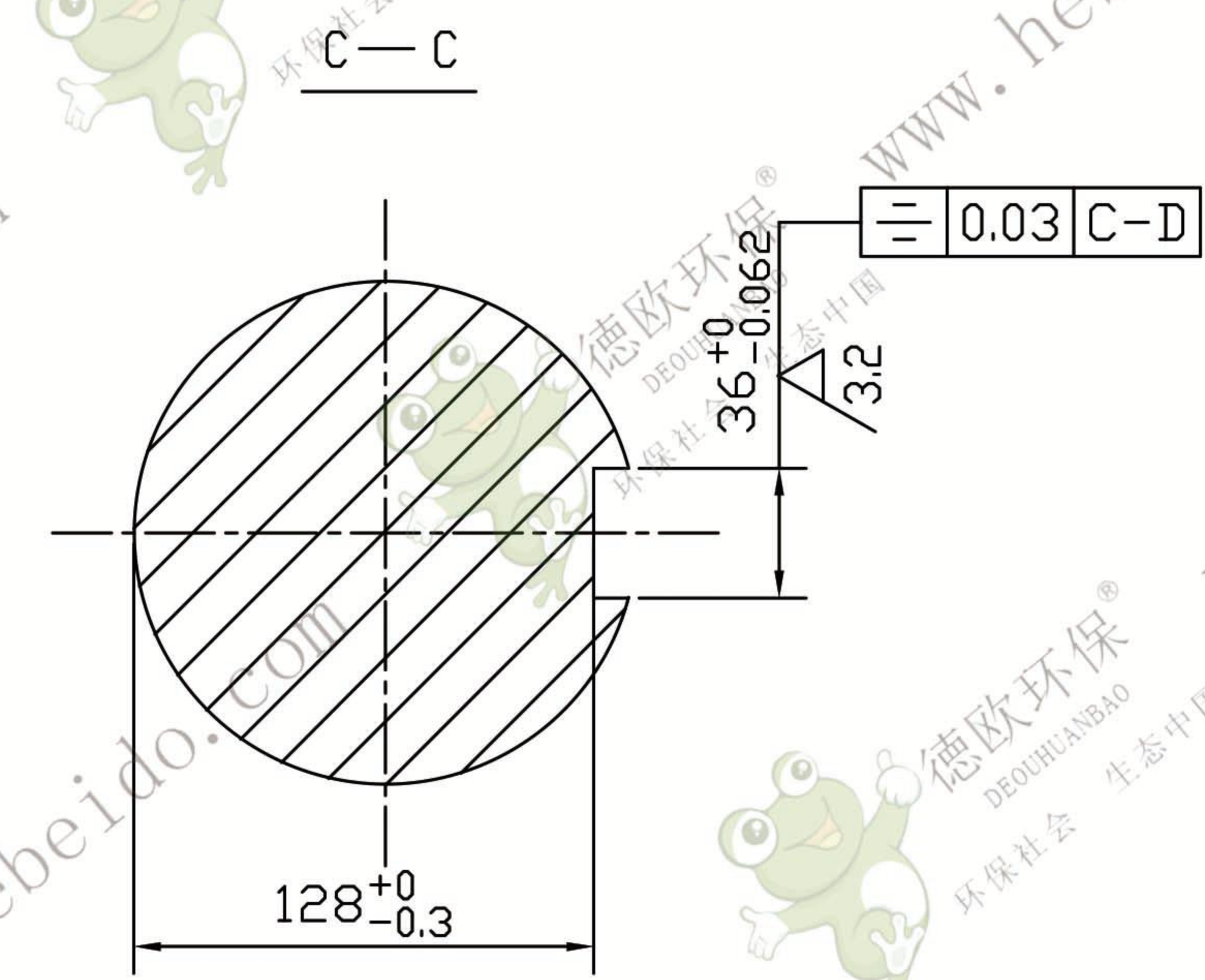

- 技术要求
1. 调质处理后硬度为: HRC26~30.
 2. 未注明倒角为: 2X45°, 并去除毛刺.
 3. 未注明圆角为: R1.
 4. 两轴轮键槽应一次装夹加工.

					尾轴			FU700-06-02-5	
设计	李连通	标准	日期		图样标记	重量	比例	45	
校对	秦海波	批准				127.5	1:3	德欧环保 DEOUHUANBAO 环保社会 生态中国	
工艺	刘飞	日期			共	张	第	张	