

标记	文件号	修改内容	签名	日期
----	-----	------	----	----

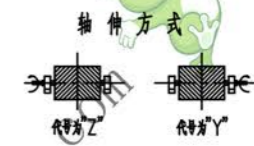

- 技术要求
1. 滚筒需进行静平衡试验, 其精度等级为G40.
  2. 轴承和轴承盖腔内应充以润滑剂, 轴承充油量应为其空腔的2/3, 轴承盖腔内应充满.
  3. 装轴前应将筒体内腔清理干净.
  4. 液面高度, 底座的物理性能应符合 GB10595-89 中的要求.
  5. 底座上螺钉的紧固力矩为230N.m.
  6. 按GB10595-89测定.
  7. 件8件2分为固定, 滑动轴承底, 安装时, 要求滑动轴承座的轴承两侧有相等游隙.

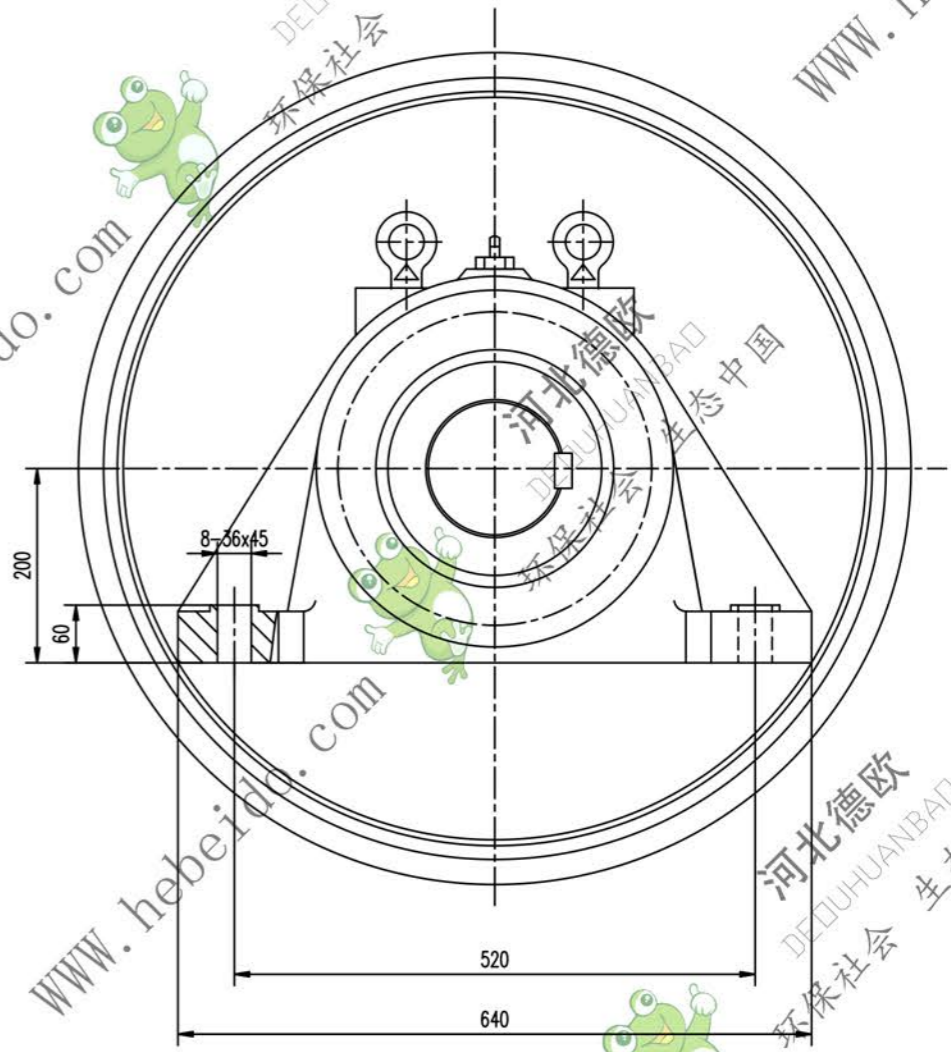
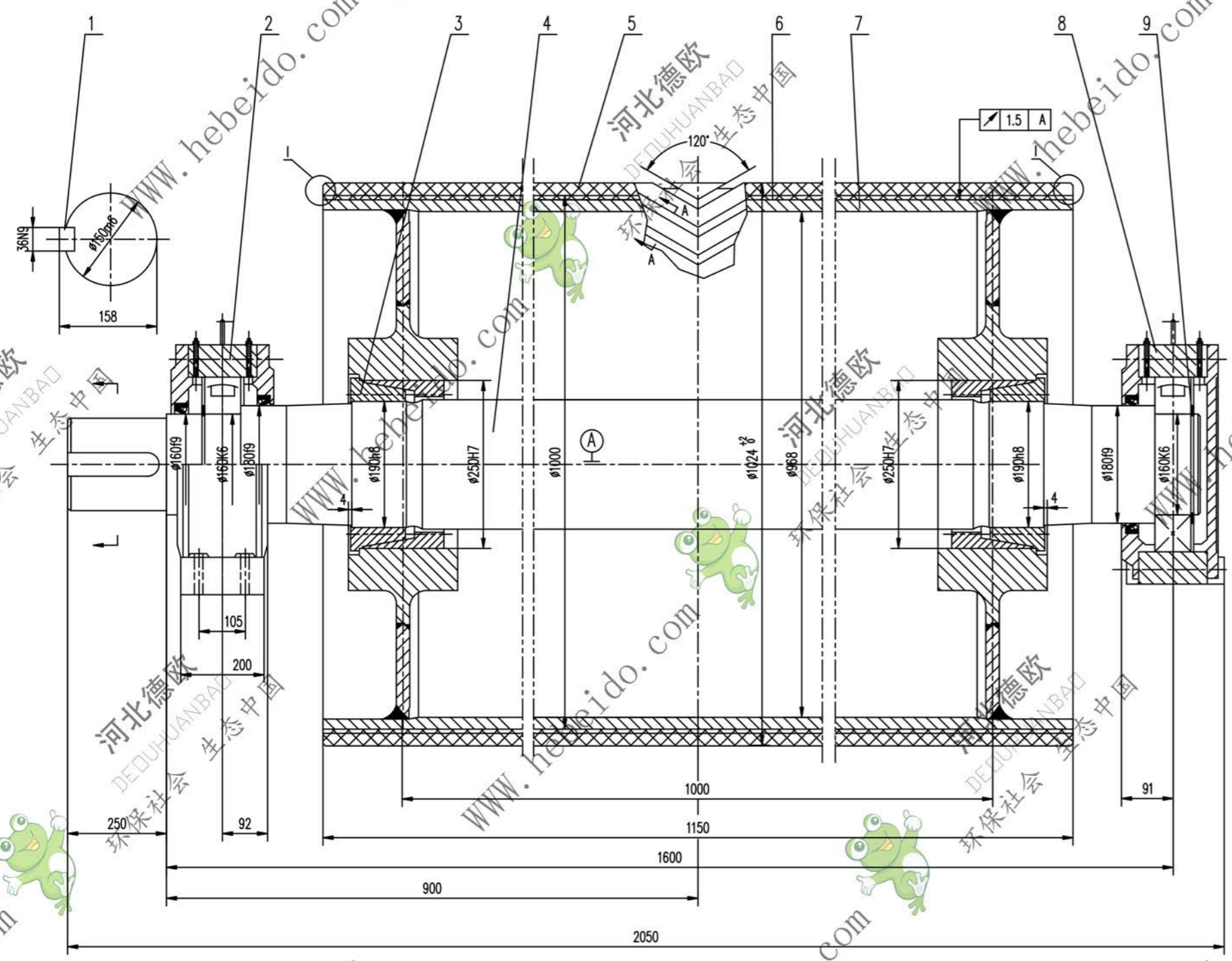
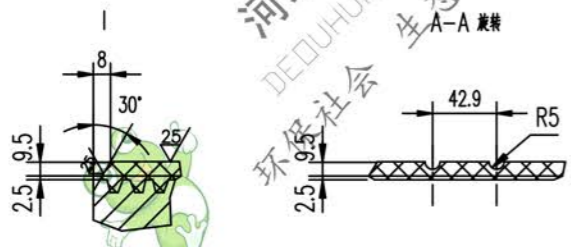

序号	代号	名称	数量	材料	单重	总重	附注
9	GB894.1-B6	轴圈 160	2	—	0.113	0.226	
8	DT1216	轴承座	1	铸件	140.4	140.4	通用
7	DT04A7163.2	筒体	1	铸件	823.8	823.8	
6		底座	1	橡胶	13.55	13.55	
5		面胶	1	橡胶	51.73	51.73	
4	DT04A6163-1	轴	1	45	422	422	常用
3		轴承 Z(T)9-190X250	2	铸件	14.3	28.6	
2	DT1216	轴承座	1	铸件	138.1	138.1	通用
1	GB1096-79	轴 C32X220	1	45	1.22	1.22	

合同号		DT104A7163 Y	
设计		审核	
校对		制图	
复核		日期	
比例		1617 1:3	
共 页		第 页	

A1 图框文件号 04a\7163