

标记	文件号	修改内容	签名	日期
----	-----	------	----	----

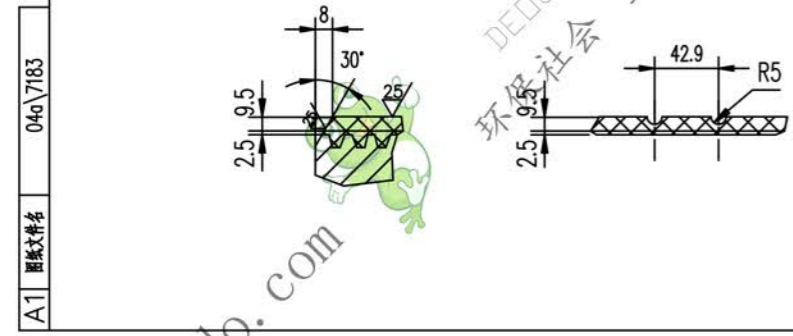
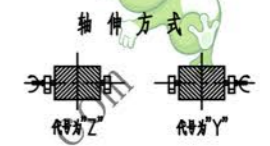
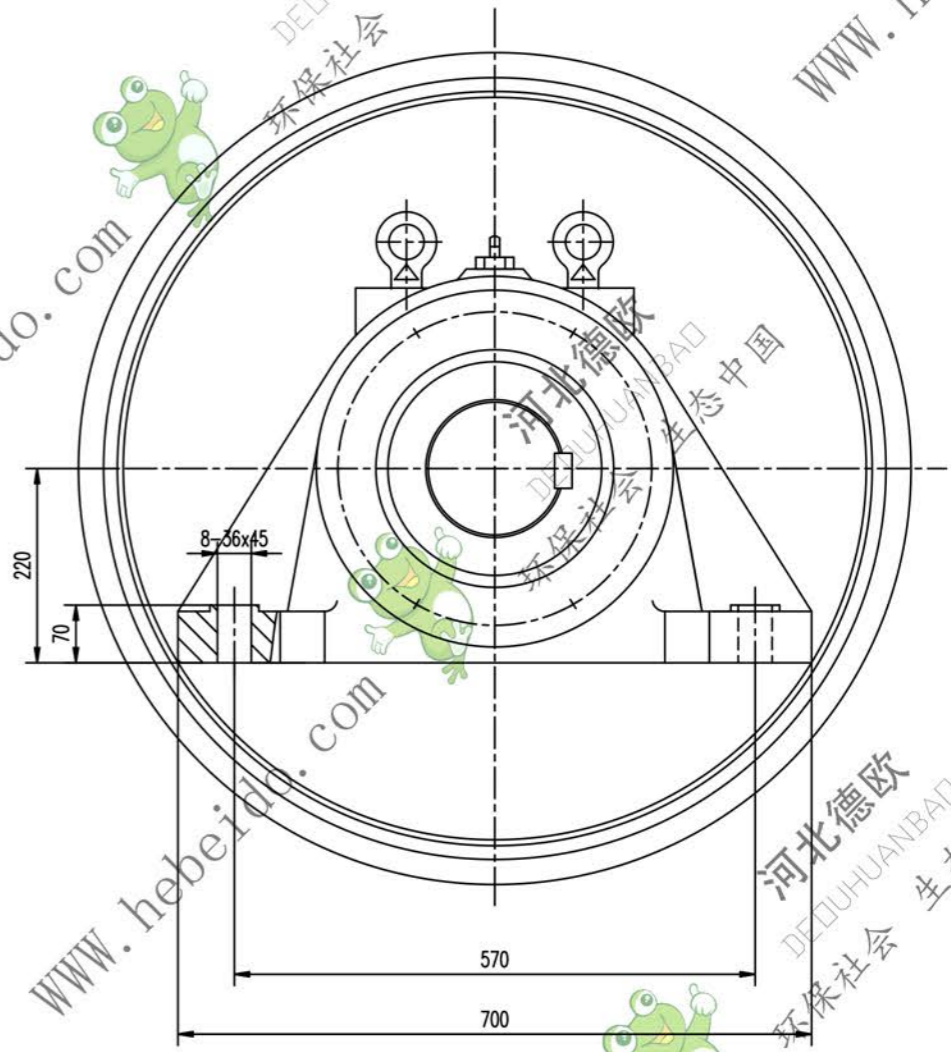
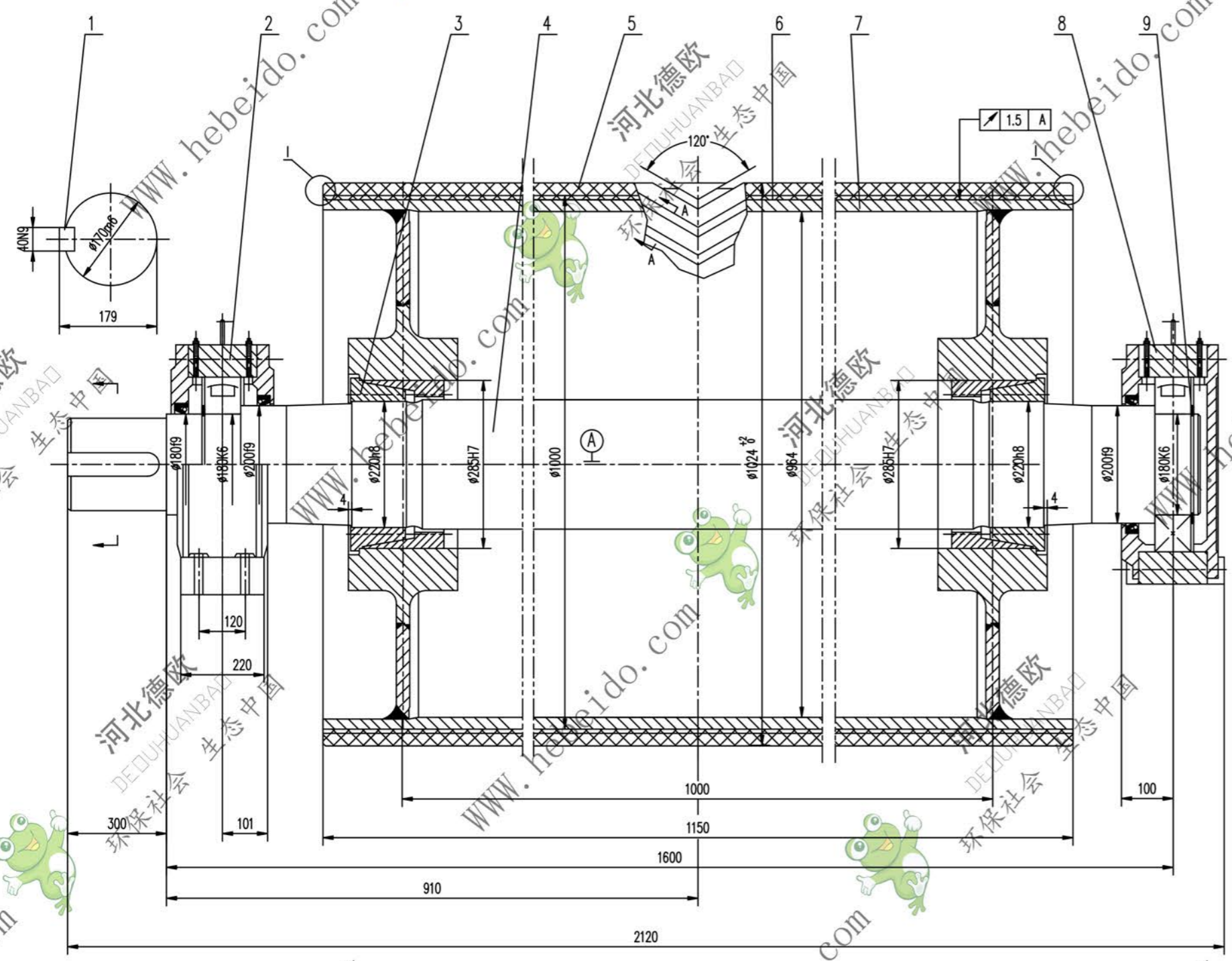

- 技术要求
1. 滚筒需进行静平衡试验,其精度等级为G40.
 2. 轴承和轴承盖油腔内应充以润滑剂,轴承充油量应为轴承空腔的2/3,轴承盖油腔内应充满.
 3. 装轴前应将筒体内部清理干净.
 4. 液筒面胶,底胶的物理性能应符合 GB10595-89 中的要求.
 5. 底面上螺钉的紧固力矩为355N.m.
 6. 按GB10595-89测定.
 7. 件8件2分为固定,滑动轴承座,安装时,要求滑动轴承座的轴承两侧有相等游隙.

序号	代号	名称	数量	材料	单重	总重	附注
9	GB894.1-B6	挡圈 180	2	—	0.143	0.286	
8	DTJZ1218	轴承座	1	铸件	186.1	186.1	通用
7	DTJ4A7183.2	筒体	1	铸件	887.6	887.6	
6		底胶	1	橡胶	13.55	13.55	
5		面胶	1	橡胶	51.73	51.73	
4	104A6183-1	轴	1	45	567	567	常用
3		轴承 Z(T)9-220X285	2	铸件	17.8	35.6	
2	DTJZ1318	轴承座	1	铸件	185.4	185.4	通用
1	GB1096-79	键 C40X280	1	45	1.905	1.905	

设计	李进	工艺审查	
校对	刘飞	批准	
审核		日期	

合同号		DTJ4A7183 Y	
图样标记		重量 kg	比例
1928		1.928	1:3

DTJ4A7183 Y

A11 图样文件号 04a\7183