

标记	文件号	修改内容	签名	日期

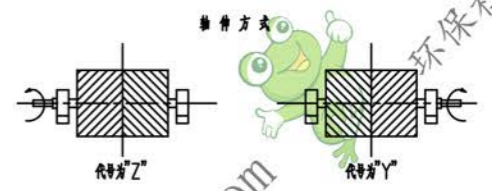

A11 图样文件号 04q/7203

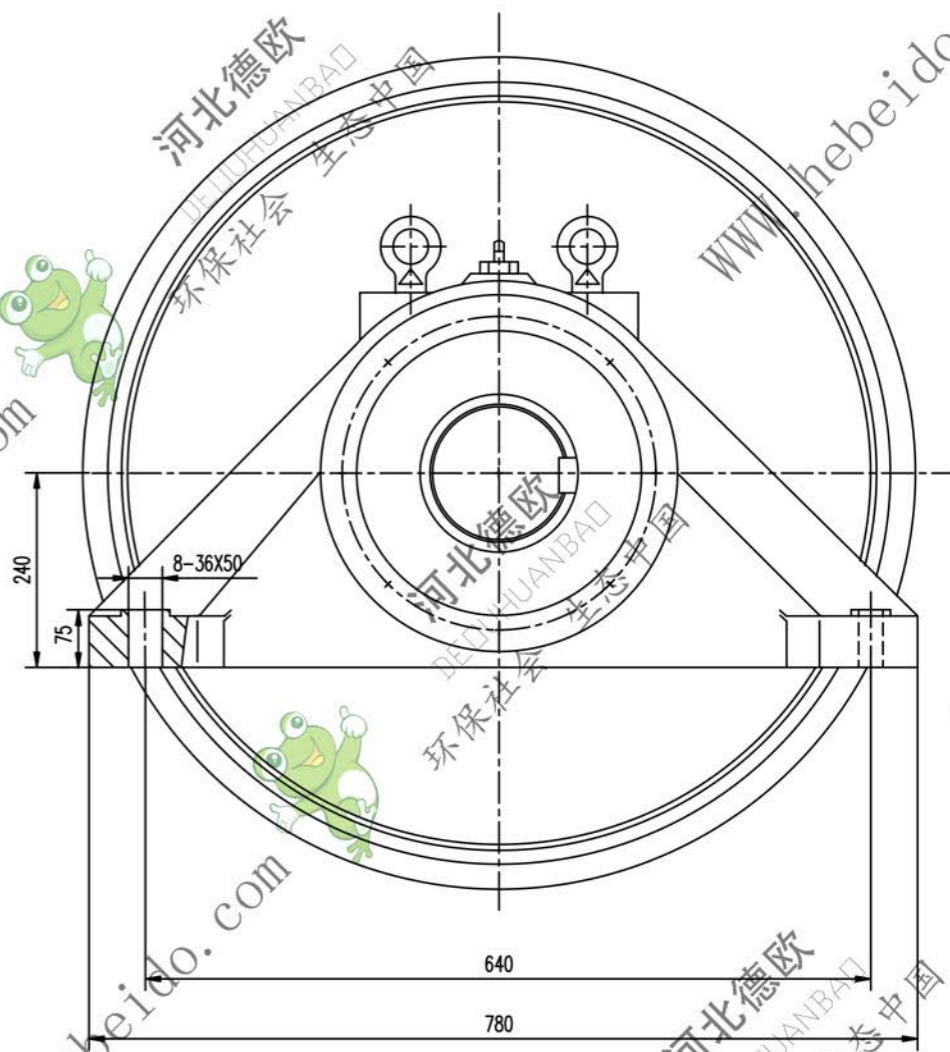
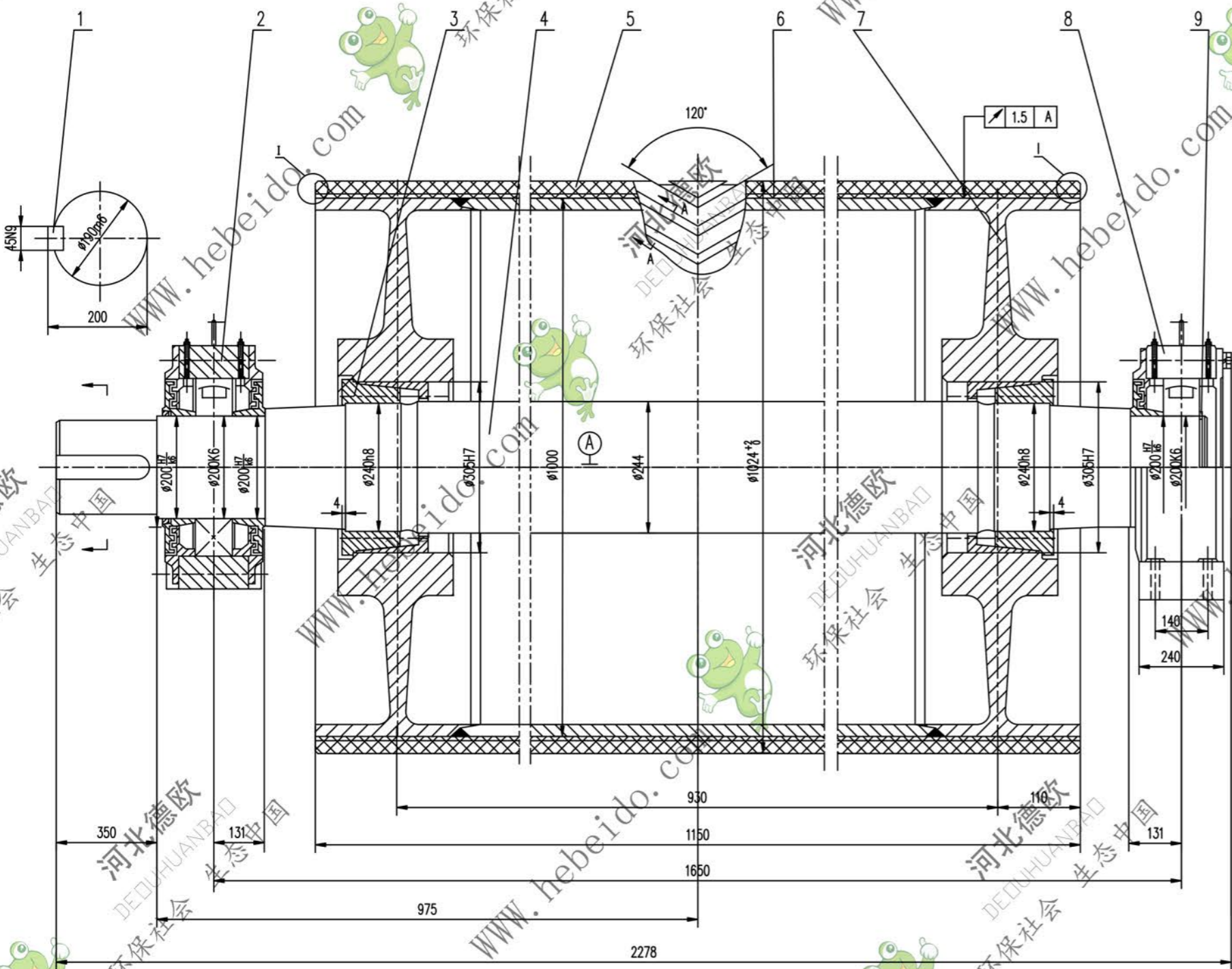
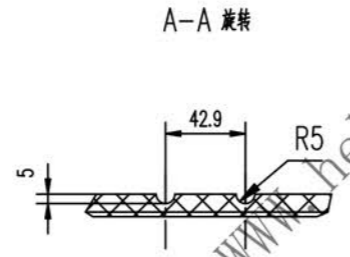
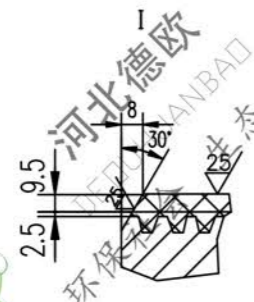

技术要求

1. 滚筒需进行平衡检验,其精度等级为 G40.
2. 轴承和轴承座油腔内应充以适量润滑油,轴承充油量应为轴颈空腔的 2/3 轴承油腔内应充满.
3. 装配前应将筒体内清理干净.
4. 滚筒面胶, 底胶的物理性能应符合 GB10595-89 中的要求.
5. 底座上螺钉拧紧力矩为 355N.m.
6. 装配按 GB10595-89 规定.
7. 件 8 件 2 分别为固定, 滚动轴承, 安装时, 要求滚动轴承座的轴承两侧有相等游隙.

序号	代号	名称	数量	材料	单重	总重	附注
9	GB894.1-86	挡圈 200	1		0.173	0.173	
8	DT1220	轴承座	1	铸件	297.5	297.5	通用
7	04A7203.2	筒体	1	铸件	1150.2	1150.2	
6		底胶	1	橡胶	13.6	13.6	
5		面胶	1	橡胶	51.73	51.73	
4	04A6203.1	轴	1	45	715	715	替用
3		轴承 Z(T)9-240X305	2	铸件	23.2	46.4	
2	DT1320	轴承座	1	铸件	307.5	307.5	通用
1	GB1096-79	键 C45X320	1	45	2.784	5.7	

合同号		DT104A7203 Y	
图样标记		重量 kg	比例
设计	审核	2585	1:3
校对	批准		
复核	工艺		
制图	日期		