

Q2B2081.2

标记	文件号	修改内容	签名	日期

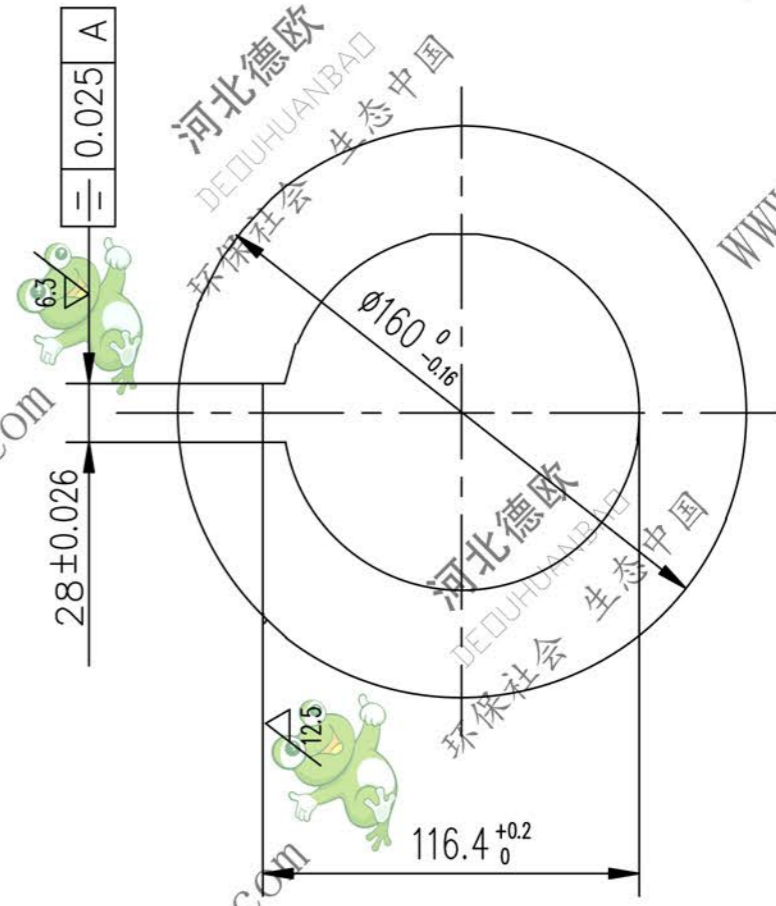
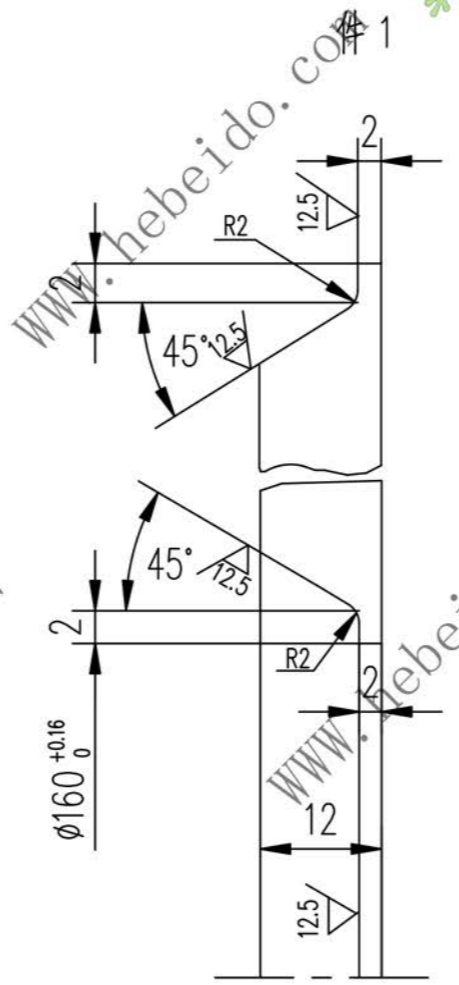
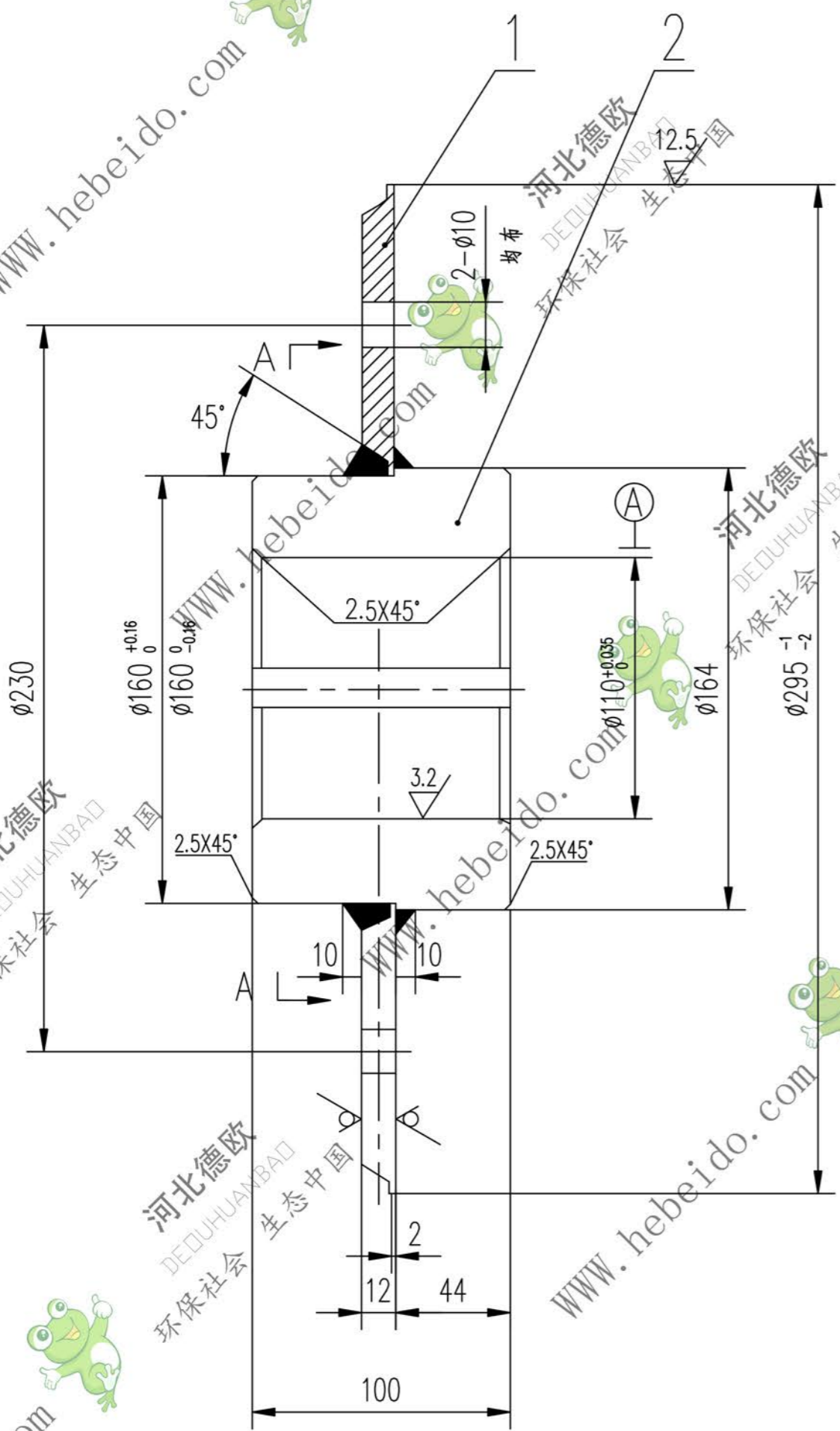

技术要求
焊接部要消除内应力。

A3 图纸文件名 02B20812

序号	代号	名称	数量	材料	单重	总重	附注
					重量 (kg)		
2	Q235-A	轮毂	1	Q235-A	8.540	8.540	借用
1	Q235-A	幅板	1	Q235-A	4.53	4.53	

设计		李连通		工艺会审			
校对				批准		秦海波	
复核		刘飞		图形输入			
标准化检查				日期			

接盘

Q2B2081.2

图样标记	重量 kg	比例
S	13.21	