

标记	文件号	修改内容	签名	日期
----	-----	------	----	----

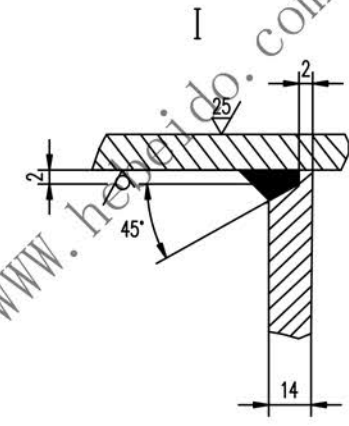
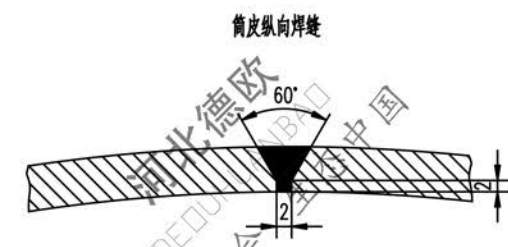
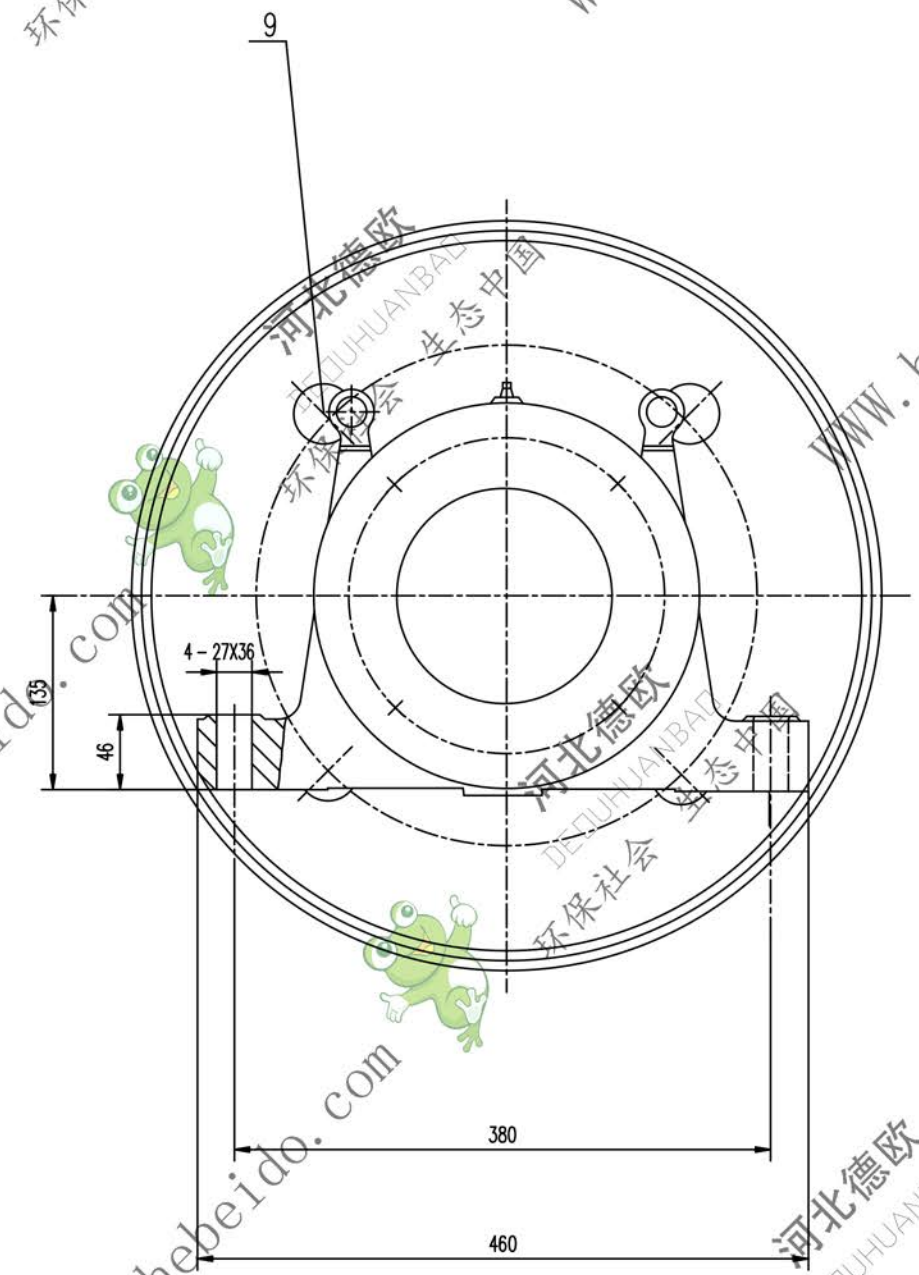
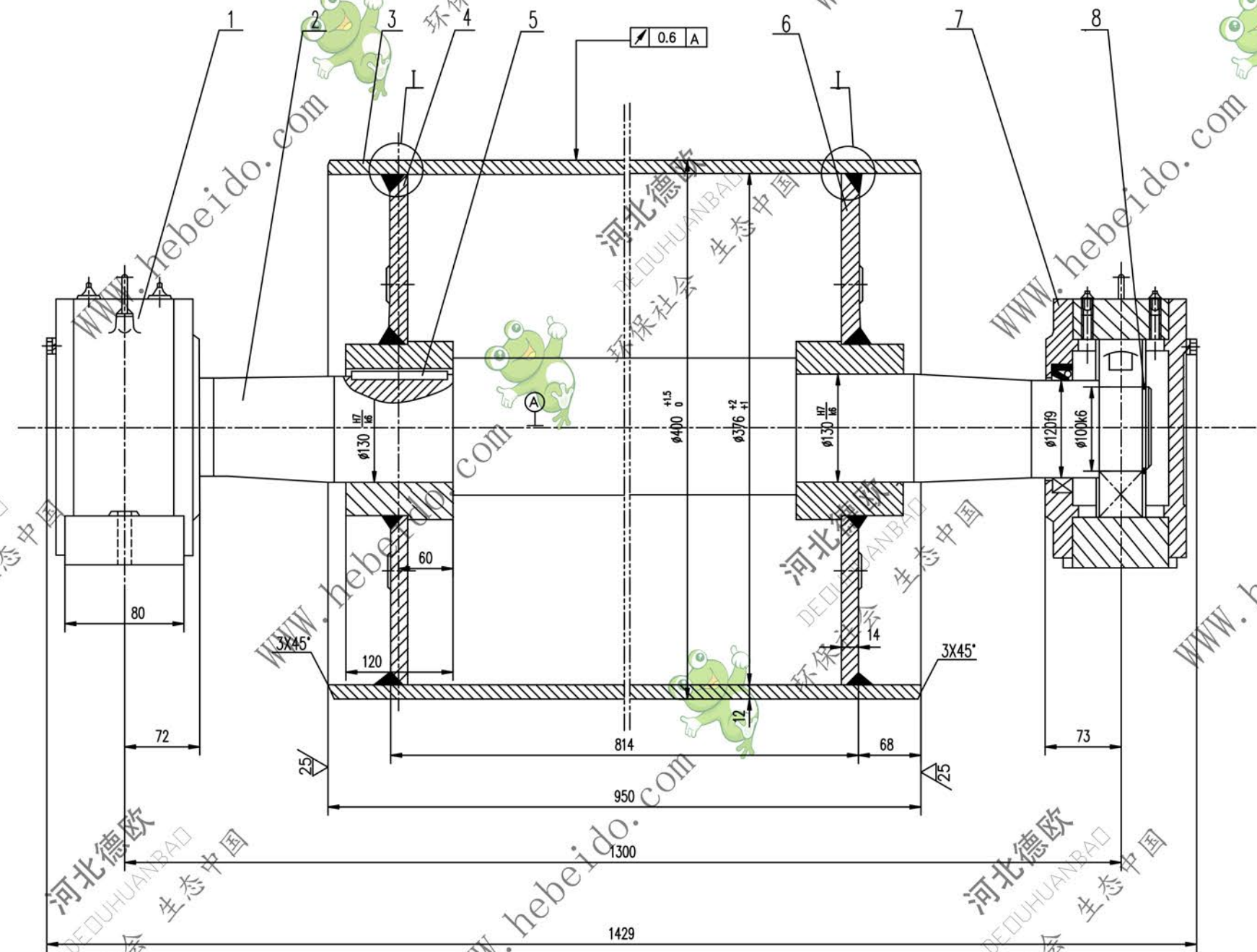

- 技术要求
1. 装配前应将筒体内部清理干净。
  2. 轴承和轴承座油腔内应充以润滑脂，轴承充油量为轴承充油量为轴承空腔的 2/3 轴承座油腔内应充满。
  3. 滚筒需进行静平衡检验，其精度等级为 G40。
  4. 件 1 件 4 为固定，滑动轴承座 安装时要求滑动轴承座的轴承两侧有相等游隙。

序号	代号	名称	数量	材料	单重	总重	附注
9	圆钢 φ35	8	Q235-A	0.045	0.353		
8	GB894.1-86 挡圈 100	2		0.045	0.090		
7	DTJZ1410	轴承座	1	零件	41.4	41.4	通用
6	DTJZ101.3	接盘	1	零件	22.31	22.31	通用
5	GB1096-79	键 32X110	1	45	0.497	0.497	
4	DTJZ101.2	接盘	1	零件	22.11	22.11	通用
3		筒皮	1	Q235-A	109.1	109.1	
2	DTJZ101-1	轴	1	45	134	134	
1	DTJZ1210	轴承座	1	零件	41.4	41.4	通用

合同号		改向液筒		DTJ03B3101	
设计	李德斌	工艺会审		图样标记	重量 kg
校对	李德斌	批准		360	比例
审核	李德斌	日期			
制图	李德斌	日期			

A1 图样文件号 3B3101