

标记	文件号	修改内容	签名	日期

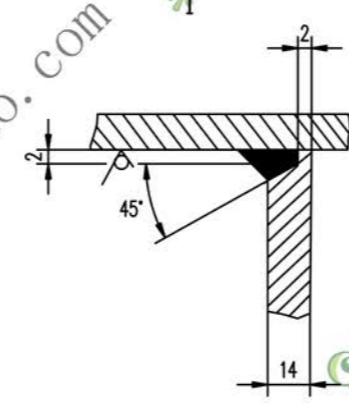
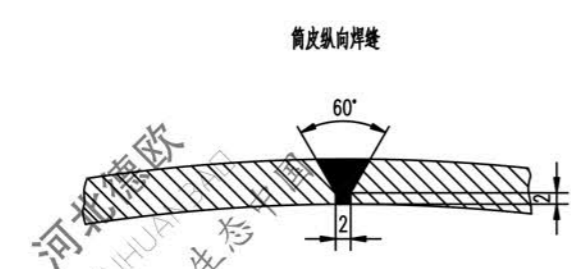
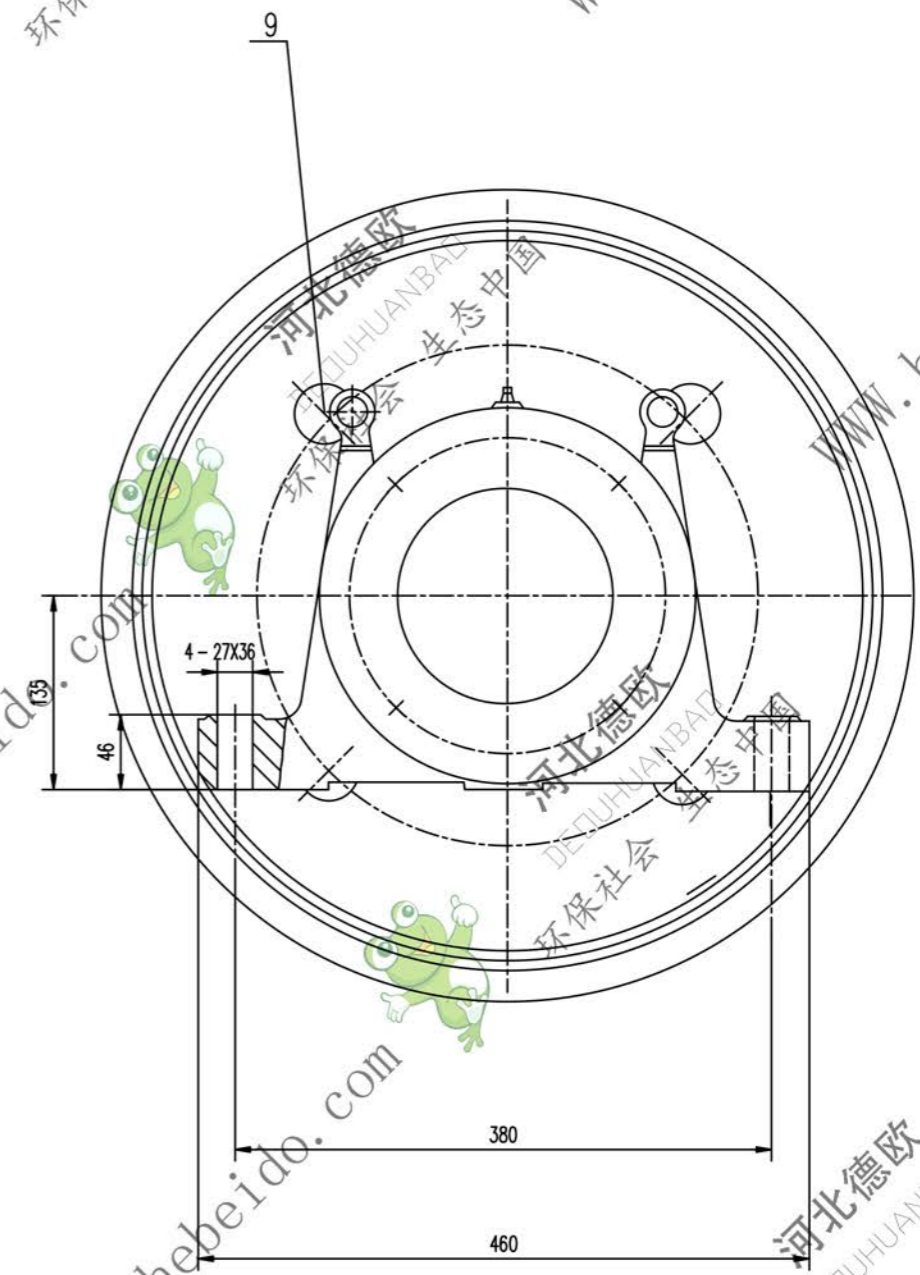
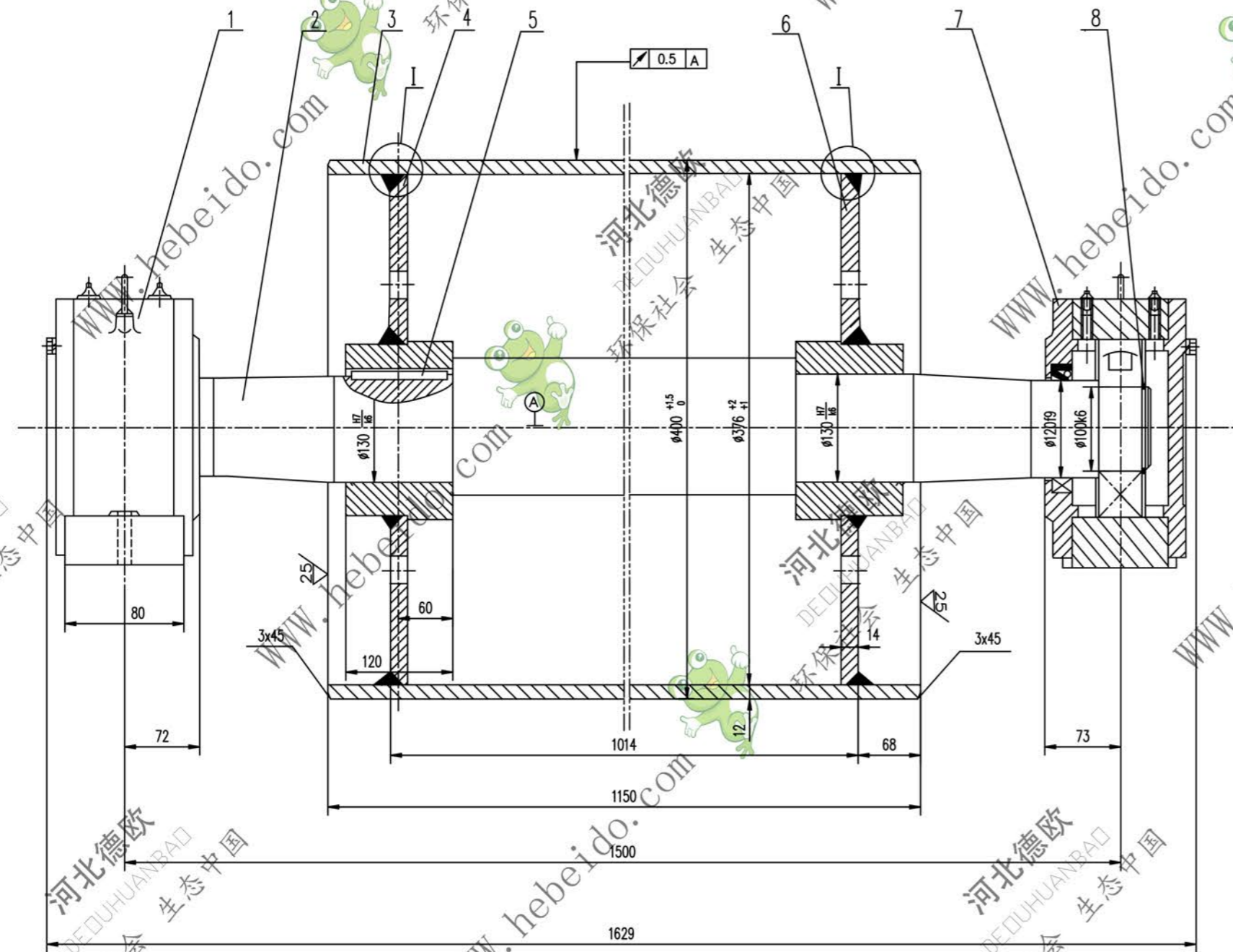

- 技术要求
1. 装配前应将筒体内腔清理干净。
 2. 轴承和轴承座油腔内应充以锂基润滑油，轴承充油量为轴承充油量为轴承空腔的 2/3 轴承座油腔内应充满。
 3. 液筒需进行静平衡试验，其精度等级为 G40。
 4. 件 1 件 3 分别为固定、游动轴承座，安装时要求游动轴承座的轴承两侧有相等游隙。

9	圆板 $\phi 35$	8	Q235-A	0.045	0.363	
8	GB894.1-86 挡圈 100	2		0.045	0.090	
7	DTJZ1410 轴承座	1	部件	41.4	41.4	通用
6	DTJZ101.3 接盘	1	部件	22.31	22.31	通用
5	GB1096-79 键 32X110	1	45	0.497	0.497	
4	DTJZ101.2 接盘	1	部件	22.11	22.11	通用
3	黄皮	1	Q235-A	132	132	
2	DTJZ101-1 轴	1	45	163.8	163.8	通用
1	DTJZ1210 轴承座	1	部件	41.4	41.4	通用
序号 代号 名称 数量 材料				单重	总重	附注
				重量 (kg)		

合同号				DTJ04B3101	
设计 审核 工艺会审				改向液筒	
校对 批准 审核				图样标记 重量 kg 比例	
制图 输入 日期				S 423.6	
日期				共 90 页	
				第 15 页	

A11 图样文件号 04B/3101