

标记	文件号	修改内容	签名	日期

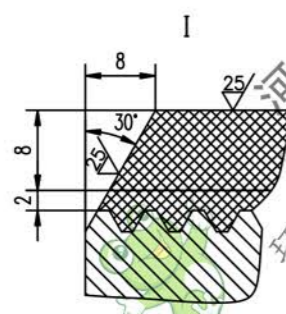
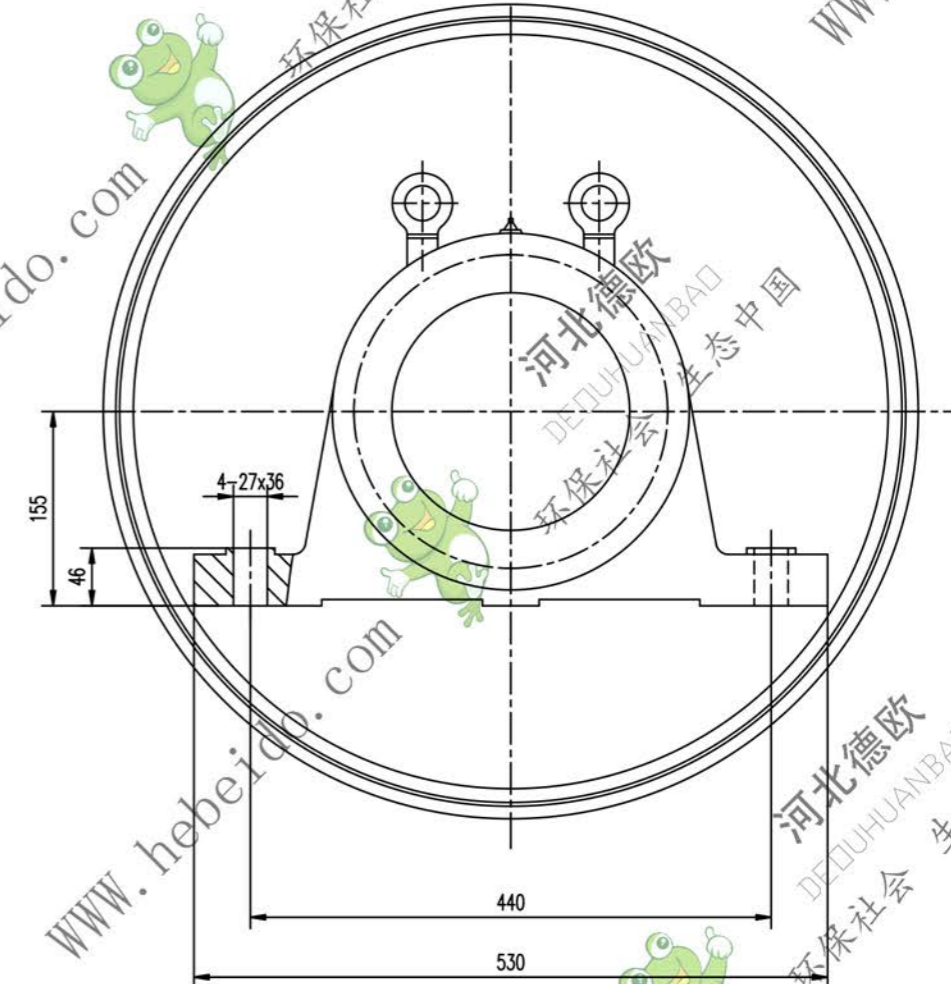
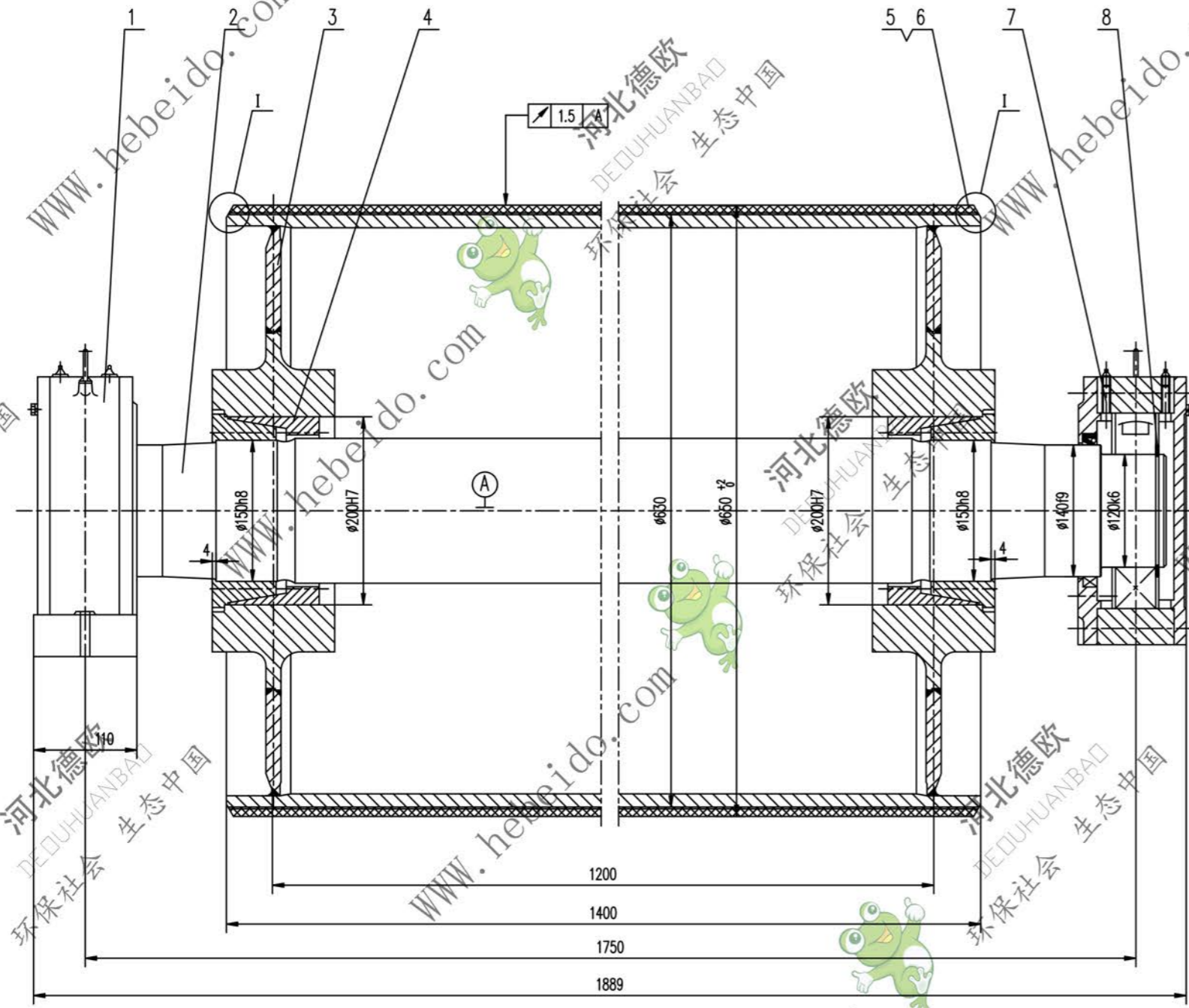

- 技术要求
1. 装配前应将轴承内圈清理干净。
 2. 轴承和轴颈处应涂油以润滑，轴承充油量应为其空腔的2/3。
 3. 按GB10595-89规定。
 4. 滚珠圈进行静平衡试验，其精度等级为G40。
 5. 滚珠圈上螺母的紧固力矩为145N.m。
 6. 件1件5分别为固定、游动轴承，安装时，要求游动轴承的轴颈两侧有相等游隙。
 7. 滚珠圈、底座的物理性能应符合GB10595-89中的要求。

序号	代号	名称	数量	材料	单重	总重	附注
8	GB894.1-86	挡圈 120	2		6.064	0.129	
7	DT121412	轴承座	1	铸件	70	70	通用
6		面胶	1	橡胶	33.78	33.78	
5		底胶	1	橡胶	8.44	8.44	
4		滚珠 Z(T)9-150X200	2	铸件	8.4	16.8	
3	05A5123.2	壳体	1	铸件	443.6	443.5	
2	05B5122-1	轴	1	45	251.4	251.4	通用
1	DT1212	轴承座	1	铸件	69	69	通用

合同号		DT105B5122	
设计		改向液筒	
校对		图样输入	
审核		日期	
共 页		第 页	