

标记	文件号	修改内容	签名	日期

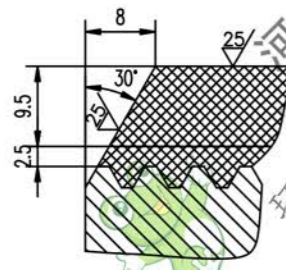
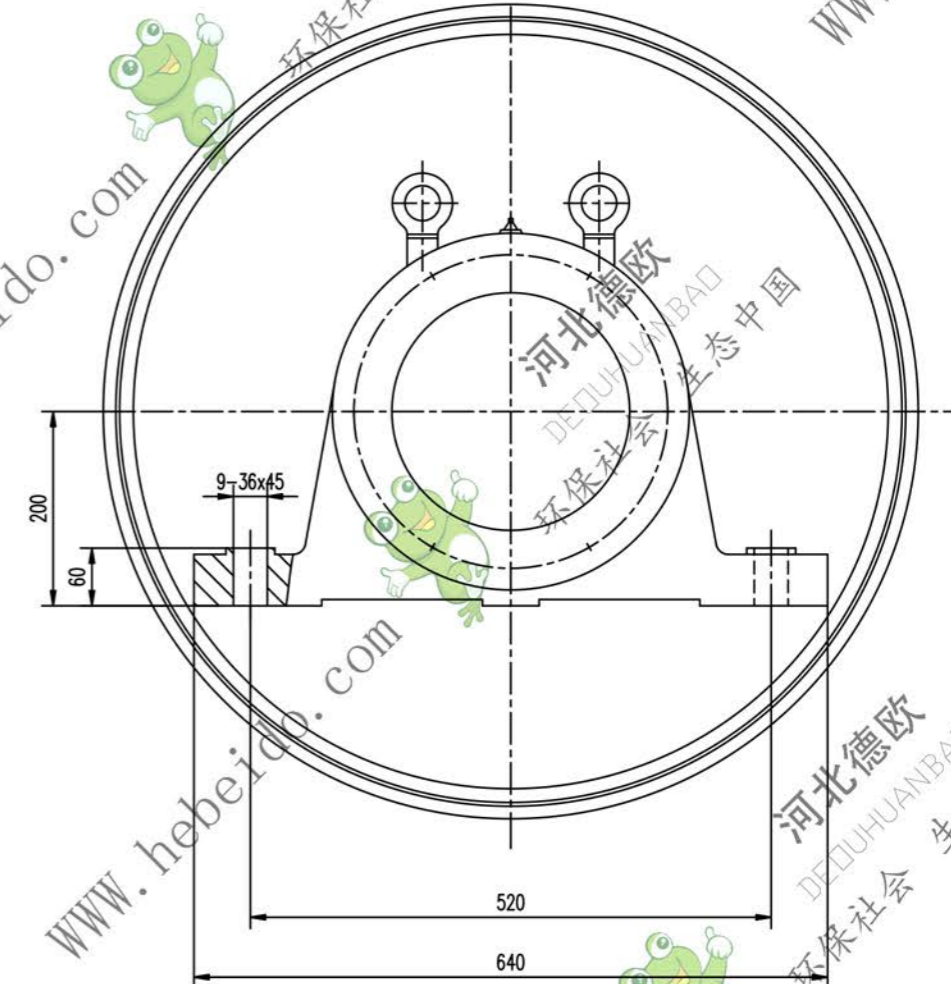
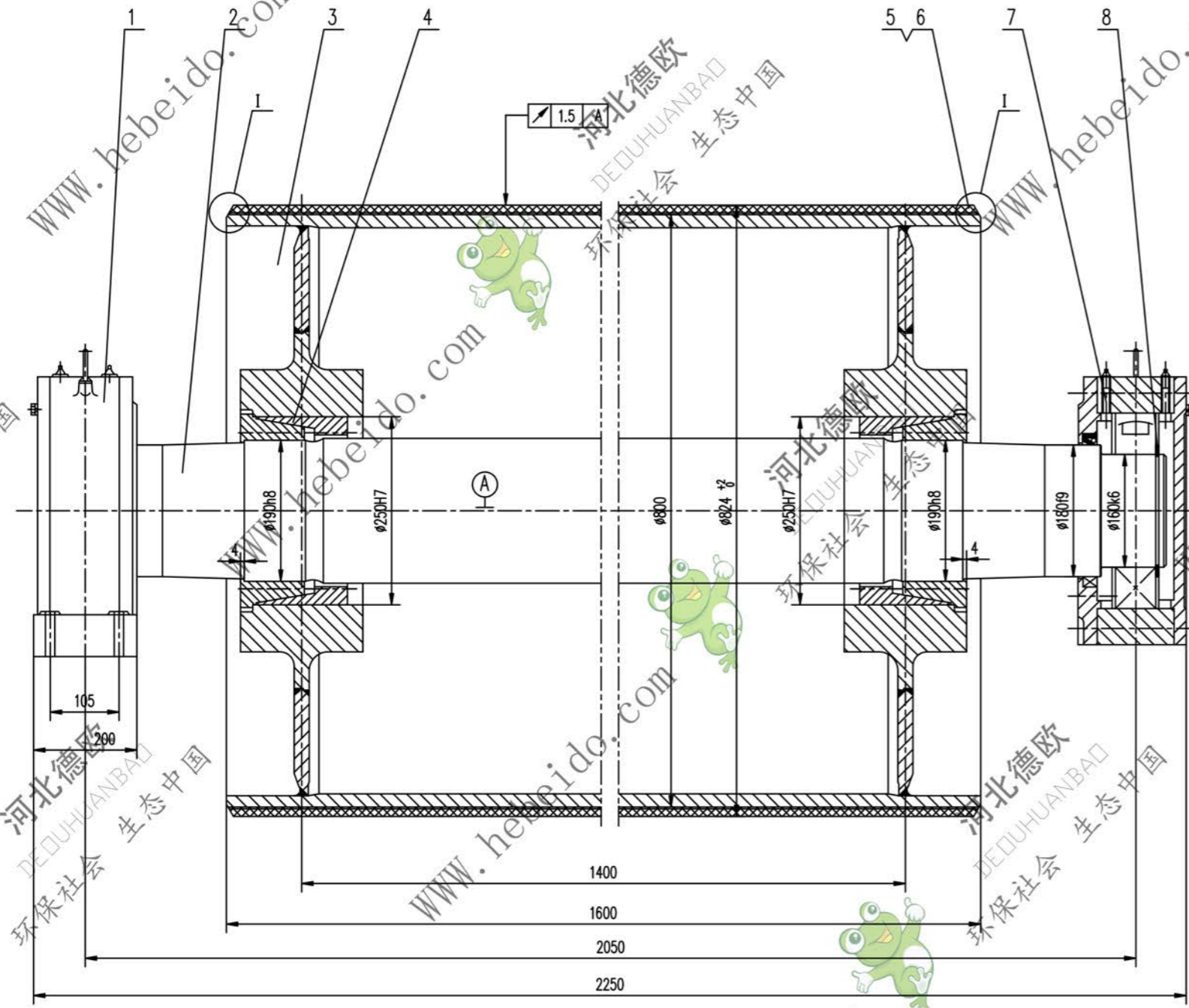

- 技术要求
1. 装配前应将零件内表面清理干净。
 2. 轴承和轴颈处应涂油以保润滑，轴承充油量应为其空腔的2/3。
 3. 按GB10595-89规定。
 4. 液筒需进行静平衡试验，其精度等级为G40。
 5. 液筒上螺钉的紧固力矩为230N.m。
 6. 件1件7分别为固定、游动轴承，安装时，要求游动轴承的轴颈两侧有相等游隙。
 7. 液筒面胶，其物理性能应符合GB10595-89中的要求。

序号	代号	名称	数量	材料	单重	总重	附注
8	GB894.1-86	挡圈 160	2		0.113	0.226	
7	DT121416	轴承座	1	铸件	140.4	140.4	通用
6		面胶	1	橡胶	57.65	57.65	
5		底胶	1	橡胶	15.07	15.07	
4		胶套 Z(T)9-190X250	2	铸件	14.3	28.6	
3	06A6163.2	筒体	1	铸件	734.6	734.6	通用
2	06B5162-1	轴	1	45	511	511	通用
1	DT121216	轴承座	1	铸件	140.4	140.4	通用

合同号		DT106B6162	
设计		工艺会审	
校对		批准	
审核		日期	
制图		日期	

改向液筒

比例 1628 1:3

共 1 页 第 1 页