

II02D2084.1

标记	文件号	修改内容	签名	日期

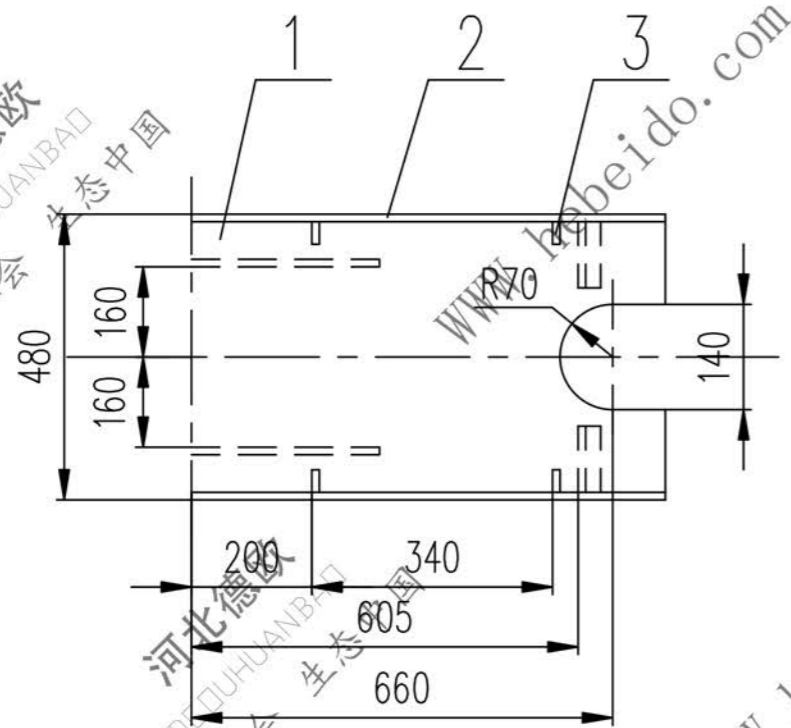
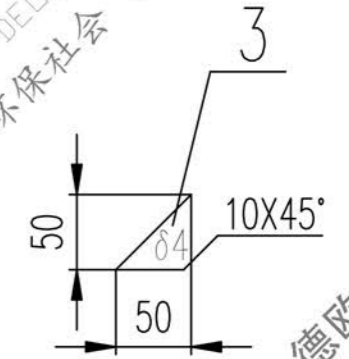
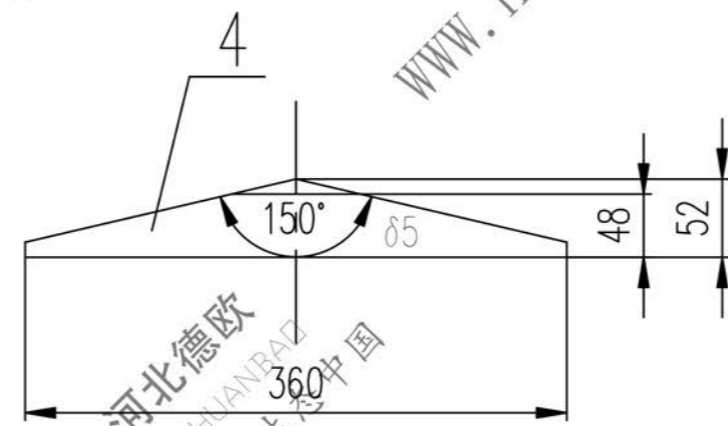
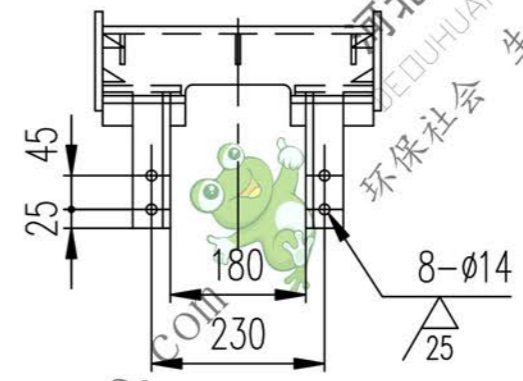
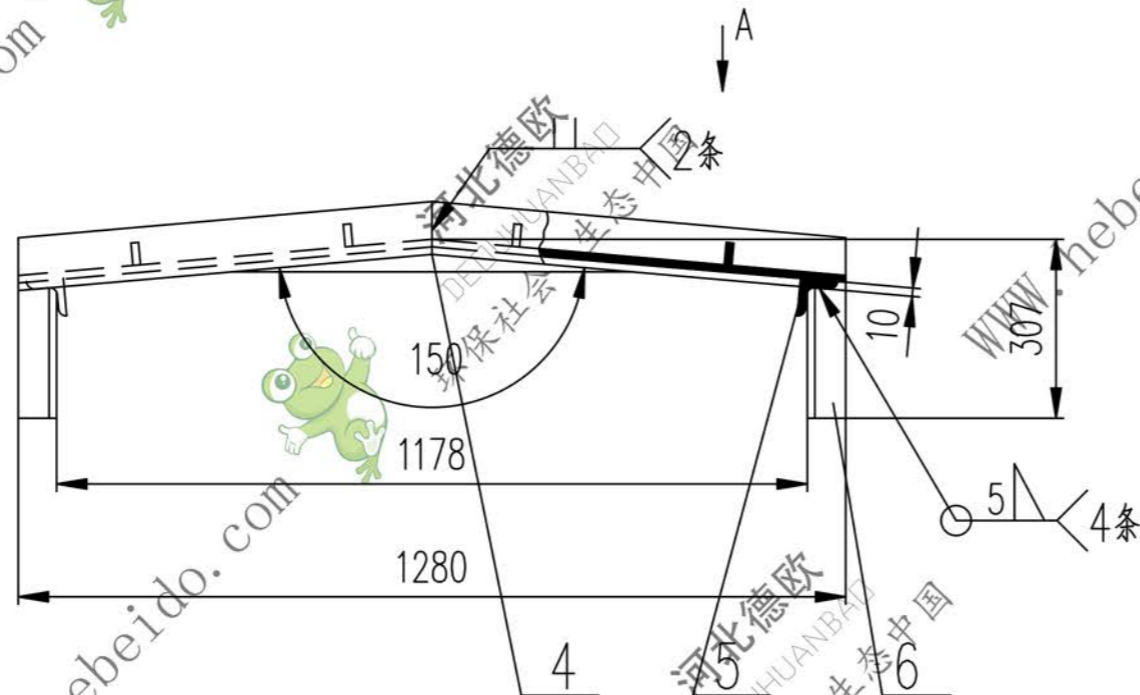

A向旋转

技术要求

1. 未注焊缝为3 $\Delta$ 。
2. 所有下料周边均为100 $\sqrt$
3. 件1折弯内圆角为R10。

序号	代号	名称	数量	材料	单重	总重	附注
					重量(kg)		
6		角钢 50X50X5-150	4	Q235-A	0.57	2.28	
5		角钢 50X50X5-160	4	Q235-A	0.60	2.40	
4		钢板 $\delta$ 5	3	Q235-A	0.37	1.11	
3		钢板 $\delta$ 4	8	Q235-A	0.04	0.32	
2		扁钢 5X70-680	4	Q235-A	1.87	7.48	
1		钢板 4X470X1325	1	Q235-A	19.83	19.83	

设计		李廷通		工艺会审				合同号		II02D2084.1	
校对				批准		秦海波					
复核		刘飞						护板		图样标记	
标准化检查				日期						重量 kg	
								部件		28.88	
										共 页	
										第 页	

图形输入	A3
输入校对	02D2084.1
图纸文件名	