

CODE

标记	文件号	修改内容	签名	日期

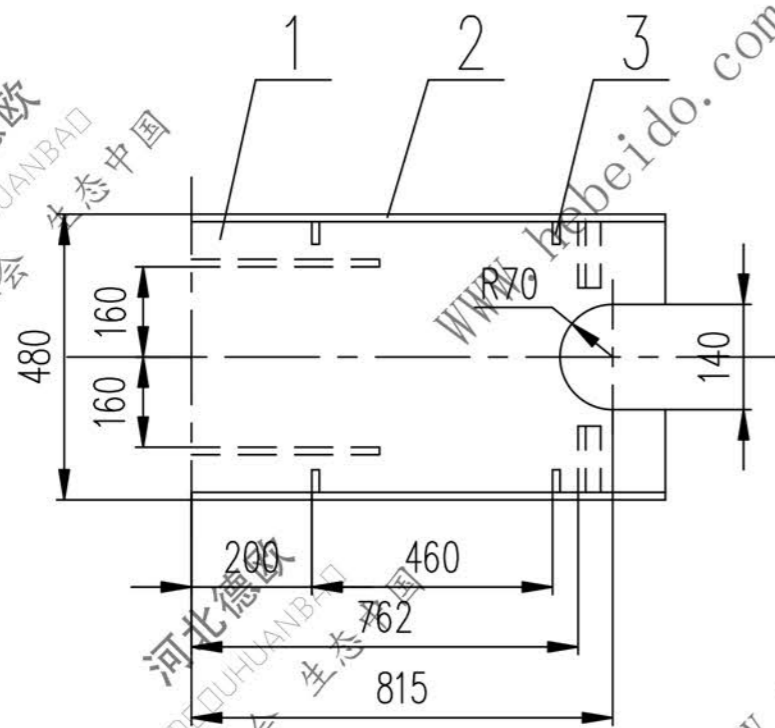
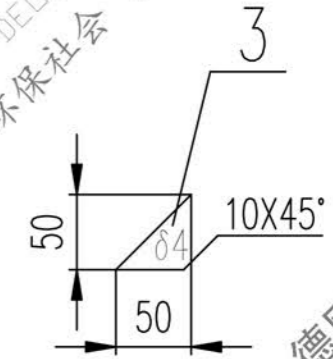
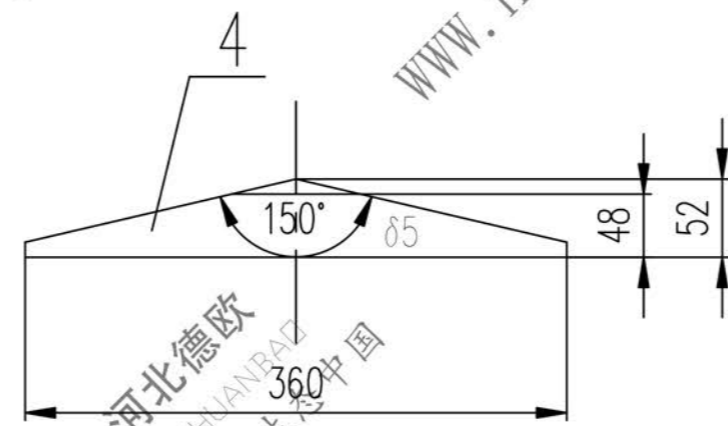
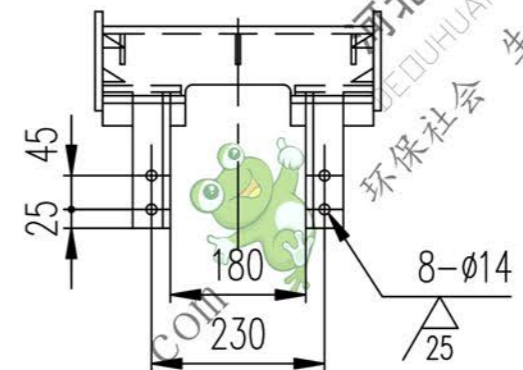
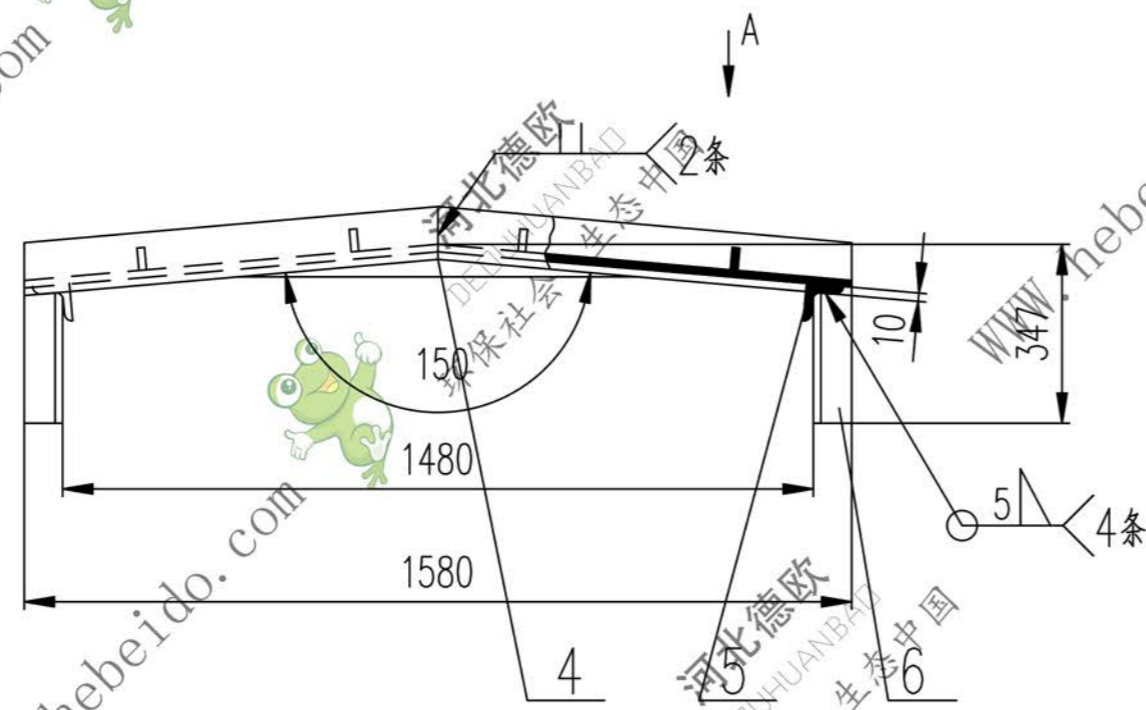

技术要求

1. 未注焊缝为3 ℓ。
2. 所有下料周边均为  $\sqrt{100}$
3. 件1折弯内圆角为R10。

序号	代号	名称	数量	材料	单重	总重	附注
6		角钢 50X50X5-150	4	Q235-A	0.57	2.28	
5		角钢 50X50X5-160	4	Q235-A	0.41	1.64	
4		钢板 δ5	3	Q235-A	0.37	1.11	
3		钢板 δ4	8	Q235-A	0.04	0.32	
2		扁钢 5X70-836	4	Q235-A	2.3	9.2	
1		钢板 4X470X1635	1	Q235-A	23.98	23.98	
					单重	总重	
					重量 (kg)	重量 (kg)	

合同号		II03D2104.1	
设计		李廷通	
工艺会审		秦海波	
批准		秦海波	
日期			
图样标记		重量 kg	比例
		39.39	
共 页			
第 页			

图形输入  
A3 图纸文件名  
FILE