

DTIGS4308

标记	文件号	修改内容	签名	日期

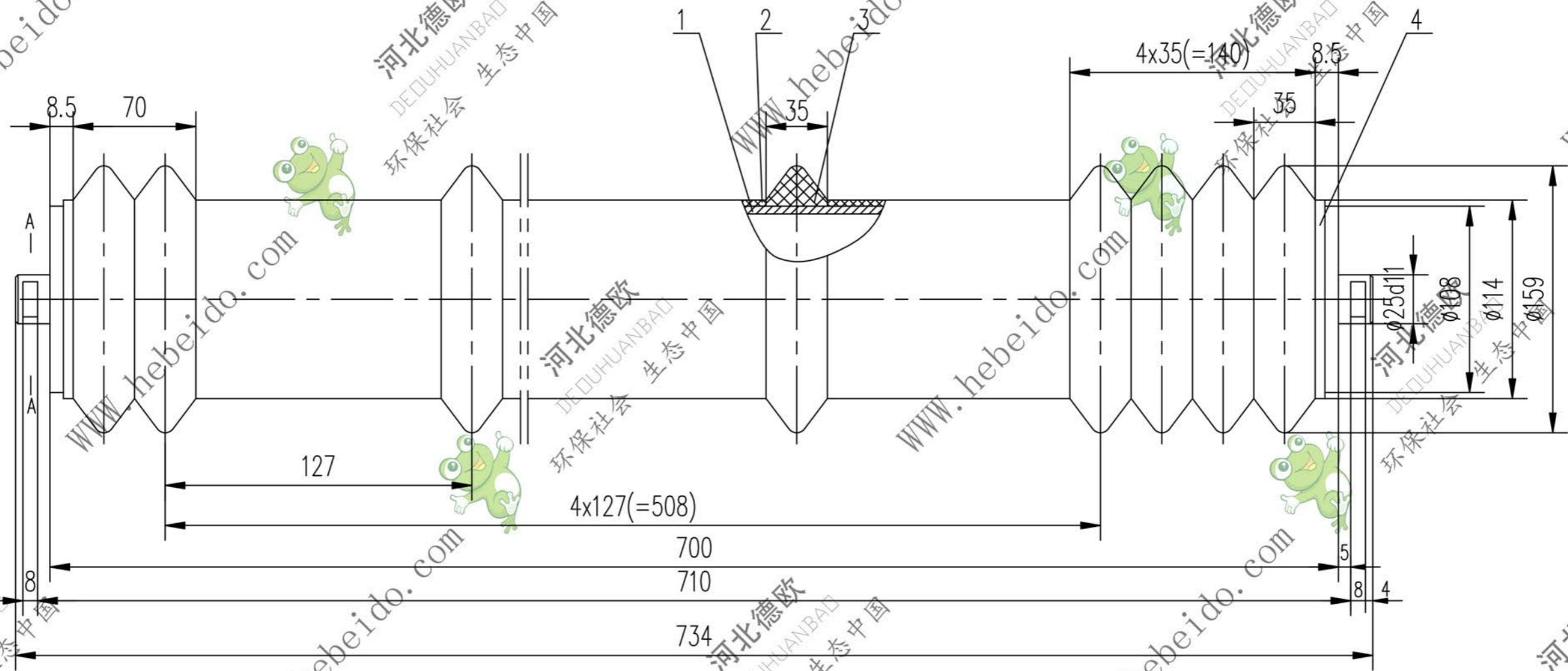

技术要求

1. 装配时, 在轴承前后油室内应加满, 在密封槽及轴承内应加1/2空间的托辊专用润滑脂.
2. 其它技术要求应当符合《带式输送机技术条件》GB10595-89中的相关规定.
3. 梳型圈, 隔离套装好压紧后将件4与件1采用120°对称点焊方式焊死.

A-A

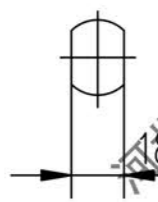

序号	代号	名称	数量	材料	单重	总重	附注
					重量(kg)		
5							
4	II GS4208-3	挡板	2	Q235-A	0.033	0.066	借用
3	II GS4208-2	梳型圈	9	工业橡胶1250	0.281	2.529	借用
2	II GS4208-1	隔离套	4	低压聚乙烯	0.1	0.4	借用
1	DTIGP2308	辊子	1	部件	10.11	10.11	通用

设计		李连通		工艺会审				合同号		DTIGS4308	
校对				批准		秦海波		图样标记		重量 kg	
复核		刘飞		图形输入				13.11		比例	
标准化检查				日期				梳型辊子		共 页	
								部件		第 页	

A3 图纸文件名 S4308

