

II 03J22342.2.1

| 标记 | 文件号 | 修改内容 | 签名 | 日期 |
|----|-----|------|----|----|
|    |     |      |    |    |

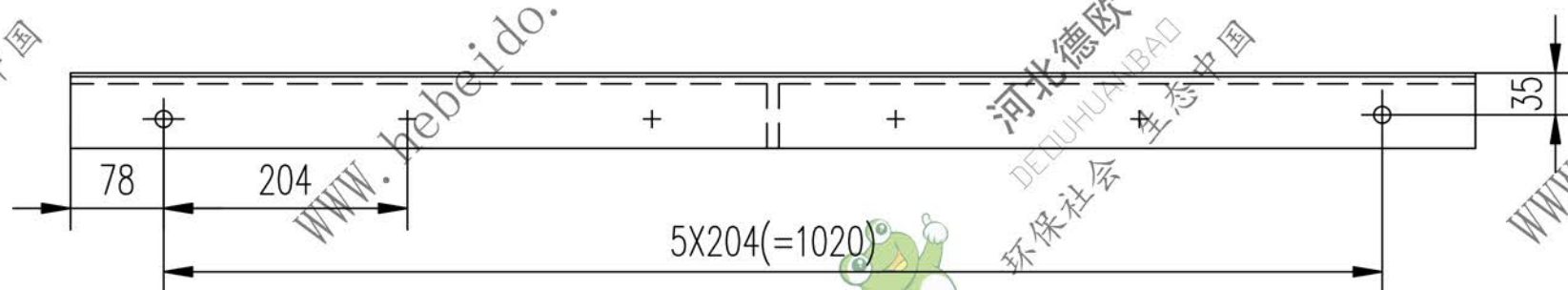
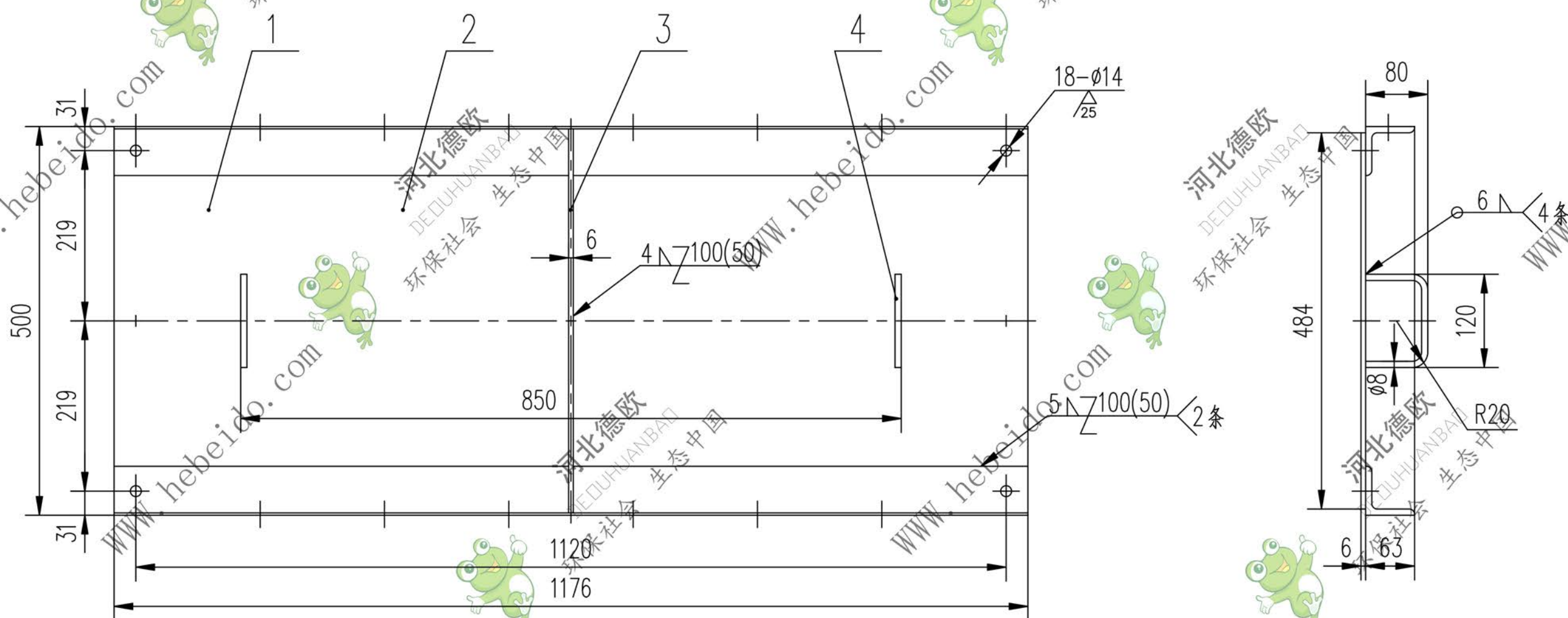

技术要求

1. 材料下料切割面粗糙度 $\nabla^{100}$

| 序号 | 代号 | 名称                              | 数量 | 材料     | 单重     | 总重     | 附注 |
|----|----|---------------------------------|----|--------|--------|--------|----|
|    |    |                                 |    |        | 重量(kg) |        |    |
| 4  |    | 圆钢 $\phi 8-262$                 | 2  | Q235-A | 0.103  | 0.206  |    |
| 3  |    | 钢板 $\delta 6$                   | 1  | Q235-A | 1.427  | 1.427  |    |
| 2  |    | 角钢 $63 \times 63 \times 6-1176$ | 2  | Q235-A | 6.728  | 13.456 |    |
| 1  |    | 钢板 $6 \times 484 \times 1176$   | 1  | Q235-A | 26.638 | 26.638 |    |

|        |  |     |  |                 |  |     |  |
|--------|--|-----|--|-----------------|--|-----|--|
| 设计     |  | 李廷通 |  | 工艺会审            |  |     |  |
| 校对     |  |     |  | 批准              |  | 秦海波 |  |
| 复核     |  | 刘飞  |  | 图形输入            |  |     |  |
| 标准化检查  |  |     |  | 日期              |  |     |  |
| 合同号    |  |     |  | II 03J22342.2.1 |  |     |  |
| 上盖 (-) |  |     |  | 图样标记            |  |     |  |
|        |  |     |  | 重量 kg           |  | 比例  |  |
| S      |  |     |  | 41.727          |  |     |  |
|        |  |     |  | 共 18 页          |  |     |  |
|        |  |     |  | 第 5 页           |  |     |  |

61/3J34221

图纸文件名

A3