

II 04J22353.2.2

标记	文件号	修改内容	签名	日期

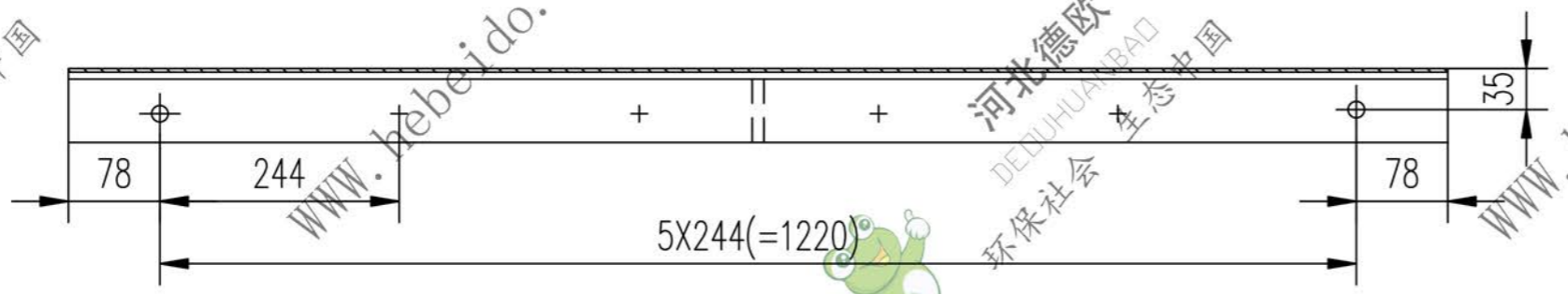
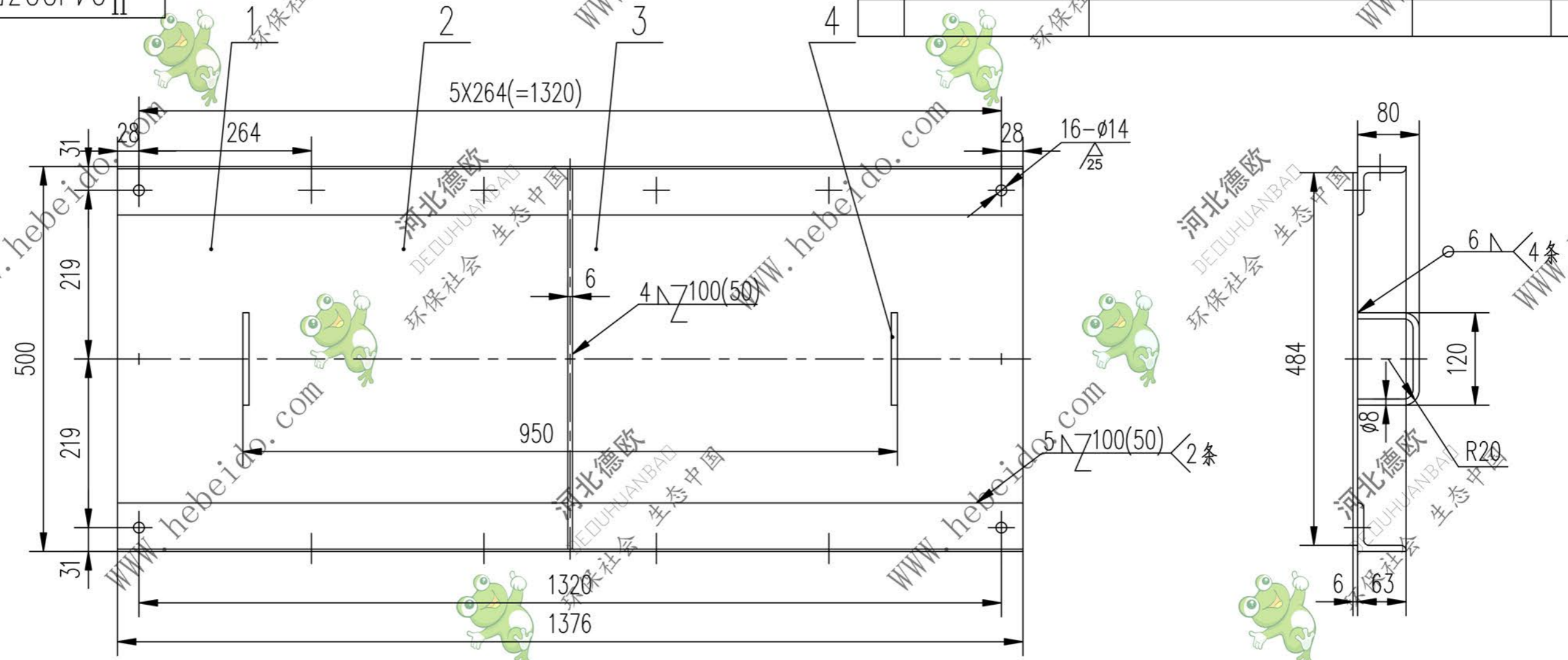

技术要求

1. 材料下料切割面粗糙度 ∇^{100}

序号	代号	名称	数量	材料	单重	总重	附注
					重量 (kg)		
4		圆钢 $\phi 8-262$	2	Q235-A	0.103	0.206	
3		钢板 $\delta 6$	1	Q235-A	1.44	1.44	
2		角钢 63X63X6-1376	2	Q235-A	7.872	15.744	
1		钢板 6X484X1376	1	Q235-A	31.36	31.36	

设计		李建通		工艺会审			
校对				批准		秦海波	
复核		刘		图形输入			
标准化检查				日期			

合同号			
图样标记		II 04J22353.2.2	
重量 kg		48.75	
比例			
S			
共 72 页		第 27 页	

上盖 (二)

部件

6104/J2234222

A3 图纸文件名

