

II06C1244.2

标记	文件号	修改内容	签名	日期

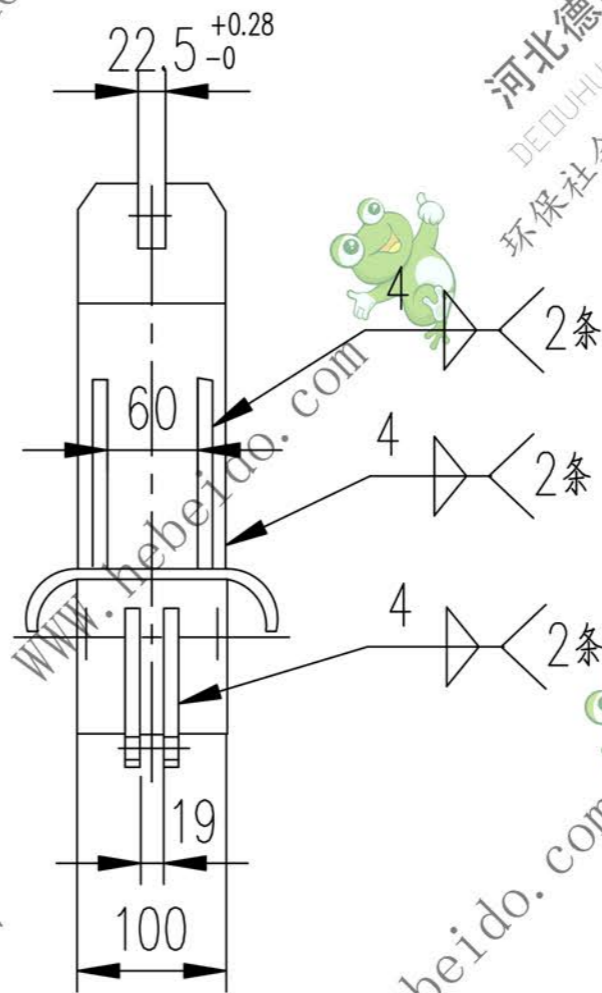
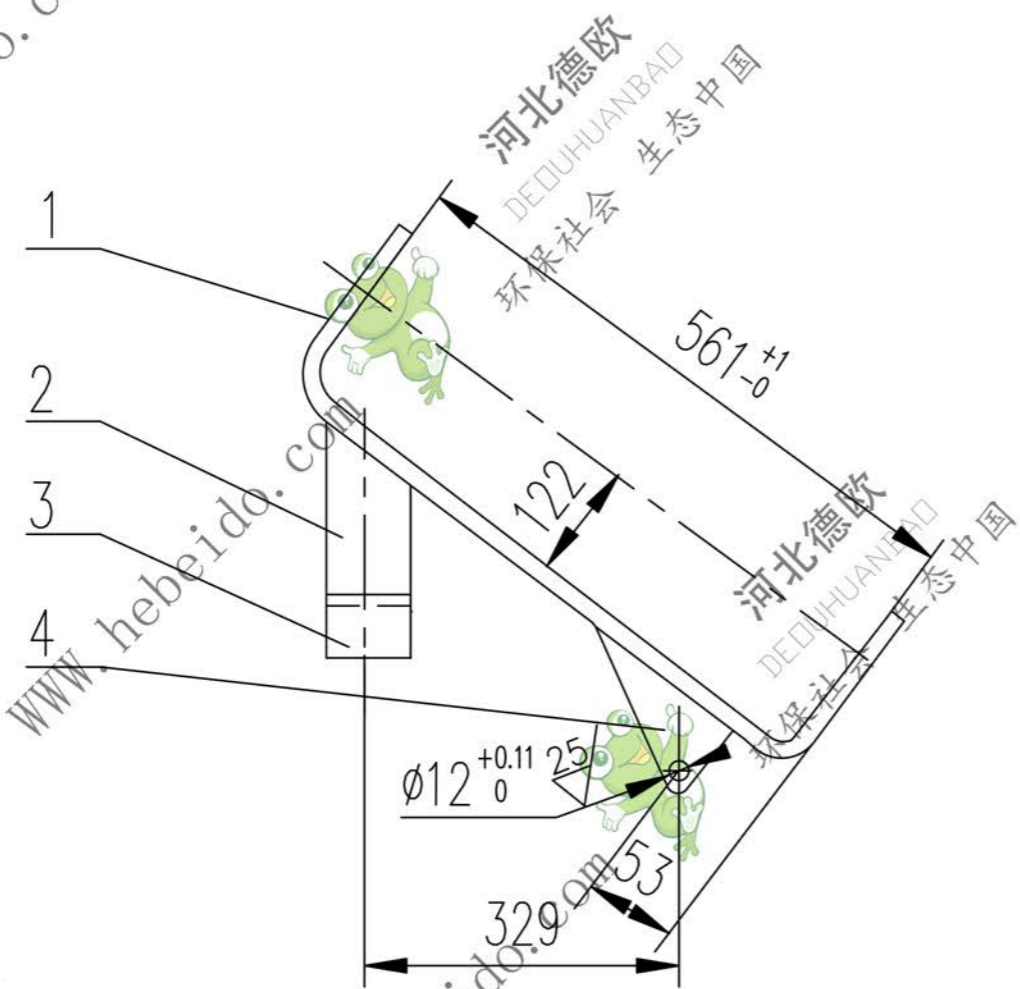

技术要求

件4 两件与件1 焊后钻孔 $\phi 12$

序号	代号	名称	数量	材料	单重	总重	附注
					重量 (kg)		
4	II03C12112-4	连接板	2	Q235-A	0.40	0.80	借用
3	II06C1223.2-3	限位板	1	Q235-A	1.16	1.16	借用
2	II06C1243.2-2	支承板	2	Q235-A	0.84	1.68	借用
1	II06C1224.2-1	辊子架	1	Q235-A	5.21	5.2	

设计		李进通		工艺会审			
校对				批准		秦海波	
复核		刘飞		图形输入			
标准化检查				日期			
合同号				II 06C1244.2			
辊架				图样标记			
				重量 kg		比例	
				8.85			
部件				共 页		第 页	

12442

图纸文件名

A3

