

表面光洁度	其余
热处理	
表面处理	

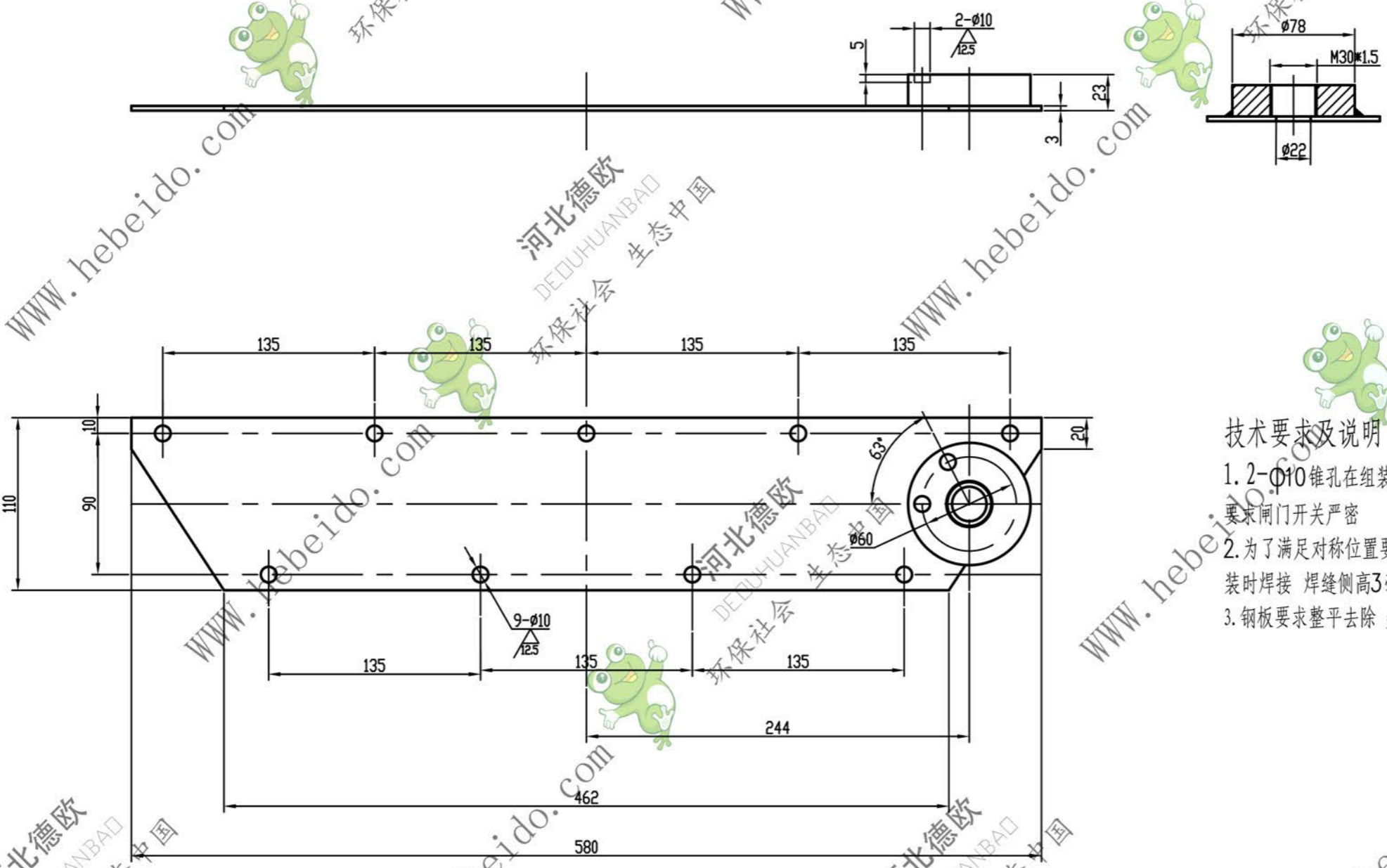

技术要求及说明

1. 2-Ø10锥孔在组装时钻出 其位置要求闸门开关严密
2. 为了满足对称位置要求序号1 2组装时焊接 焊缝侧高3毫米
3. 钢板要求整平去除 尖角毛刺

2		钢板 $\delta 20$	1	Q235-A	0.78	
1		钢板 $\delta 3$		Q235-A	1.24	
序号	代号	名称	数量	材料	单重	总重
通用技术条件 JB/ZQ4000					6807-0802	
标记	处数	分区	更改文件号	签字	日期	图样标记
设计	李连通		标准化			重量
制图			审定			比例
审核	秦海波		批准			S A 2.02 1:3
工艺	刘飞		日期			共 张 第 张
材料: Q235-A				件数: 2		

