

MSR600-06A-02

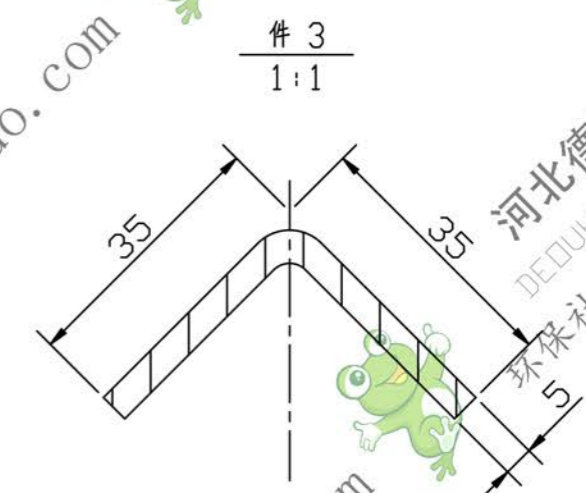
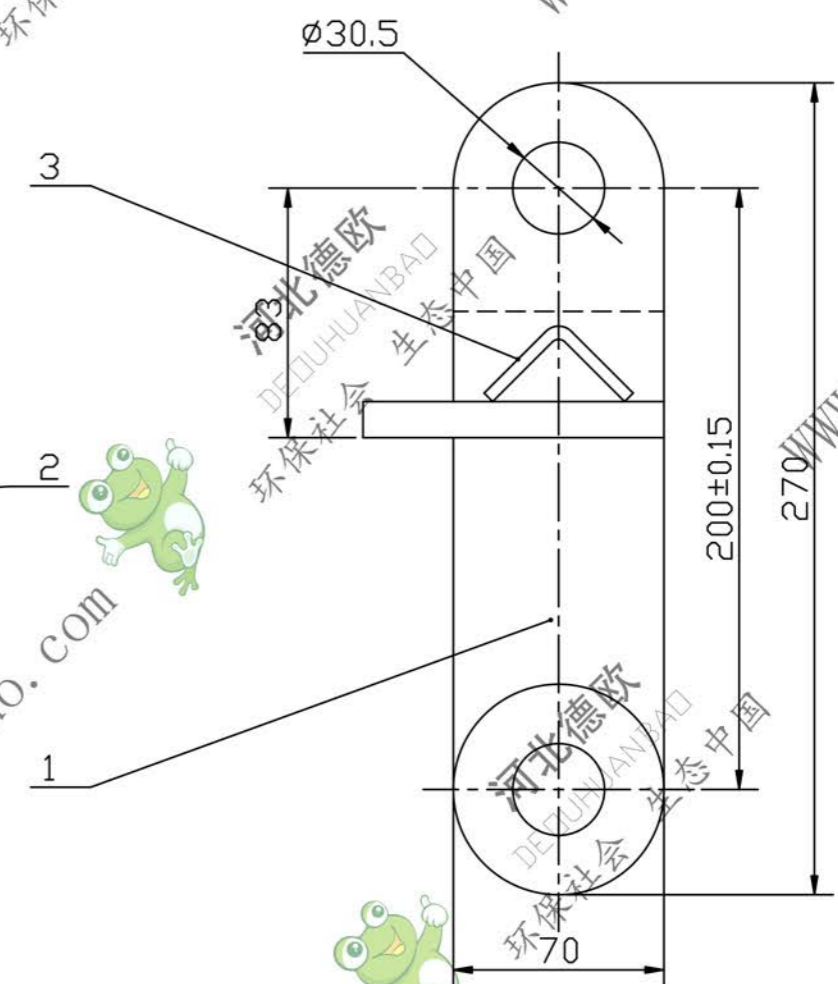
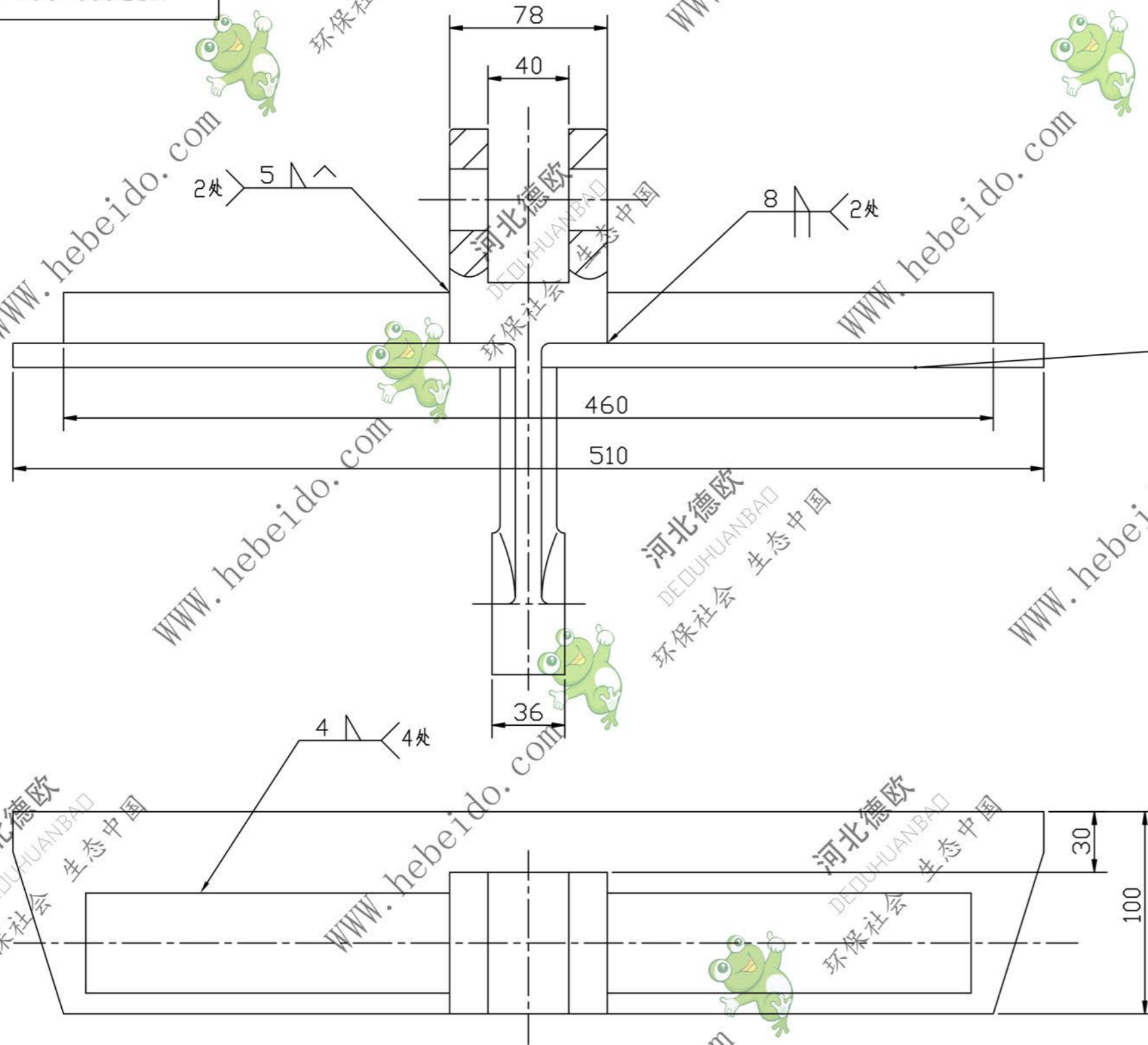

技术要求

1. 零件焊接后不得变形。
2. 件2必须割口后焊接。
3. 去除焊渣，涂防锈漆一道。

3		加强筋 $\delta=5$ 钢板	2	Q235	0.362	0.723	下料 180X64
2	MSR600-06A-02-1	刮板 $\delta=12$ 钢板	1	45Mn	4.431	4.431	

1	MSR600-06A-01-1	链	1	ZG340-640	4.47	4.47	
序号	代号	名称	数量	材料	单重	总重	备注
设计		标准化		图样标记	重量	比例	MSR600-06A-02 结构件
校对	李连通	批准			9.624	1:2.5	
审核	秦海波						
工艺	刘飞	日期					
				共 张	第 张		

